

Nowe pompy ciepła
serii Aquarea
2021 / 2022

Zrównoważony komfort
w Twoim domu

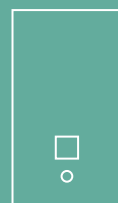

AQUAREA



Pompy ciepła powietrze- -woda serii Aquarea

Oferta pomp ciepła powietrze-woda serii Aquarea o wydajnościach od 3kW do 16kW do zastosowań w budynkach mieszkalnych i komercyjnych jest najbogatsza na rynku. Bez względu na potrzeby w zakresie ogrzewania i chłodzenia, do każdego układu można dobrać odpowiednie urządzenie. Pompy ciepła Aquarea można instalować w budynkach nowych i modernizowanych. Ich eksploatacja jest wyjątkowo optymalna, a wpływ na środowisko naturalne – minimalny.

Seria pomp ciepła Panasonic Aquarea	> 4
Aquarea Smart i Service Cloud	> 6
Pompy ciepła serii Aquarea	> 8

Aquarea High Performance

Pompy ciepła Generacji J typu All-in-One, 1- lub 2-strefowe • R32	> 11
Pompy ciepła Generacji H typu All-in-One • R410A	> 12
Kompaktowe pompy ciepła Generacji J typu All-in-One • R32	> 13
Kompaktowe pompy ciepła Generacji H typu All-in-One • R410A	> 14
Pompy ciepła Generacji J typu split • R32	> 15
Pompy ciepła Generacji H typu split • R410A	> 16
Pompy ciepła Generacji J typu monoblok • R32	> 17
Pompy ciepła Generacji H typu monoblok • R410A	> 18

Aquarea T-CAP

Pompy ciepła Generacji H typu All-in-One • R410A	> 19
Pompy ciepła Generacji H typu All-in-One SQ • R410A	> 20
Nowe kompaktowe pompy ciepła Generacji H typu All-in-One • R410A	> 21
Pompy ciepła Generacji H typu split • R410A	> 22
Pompy ciepła Generacji H typu split SQ • R410A	> 23
Pompy ciepła Generacji J typu monoblok • R32	> 24
Pompy ciepła Generacji H typu monoblok • R410A	> 25

Aquarea HT

Pompy ciepła Generacji F typu split • R407C	> 26
Pompy ciepła Generacji G typu monoblok • R407C	> 27

Najważniejsze funkcjonalności klimakonwektorów	> 28
Klimakonwektory Smart	> 29
Zasobniki wody użytkowej	> 30
Jednostka wentylacyjna z odzyskiem ciepła	> 32
Pompa ciepła do produkcji CWU	> 34
Wyposażenie dodatkowe i moduły sterujące	> 36

Seria pomp ciepła Panasonic Aquarea

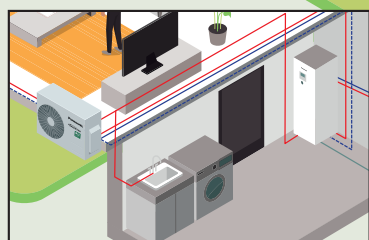
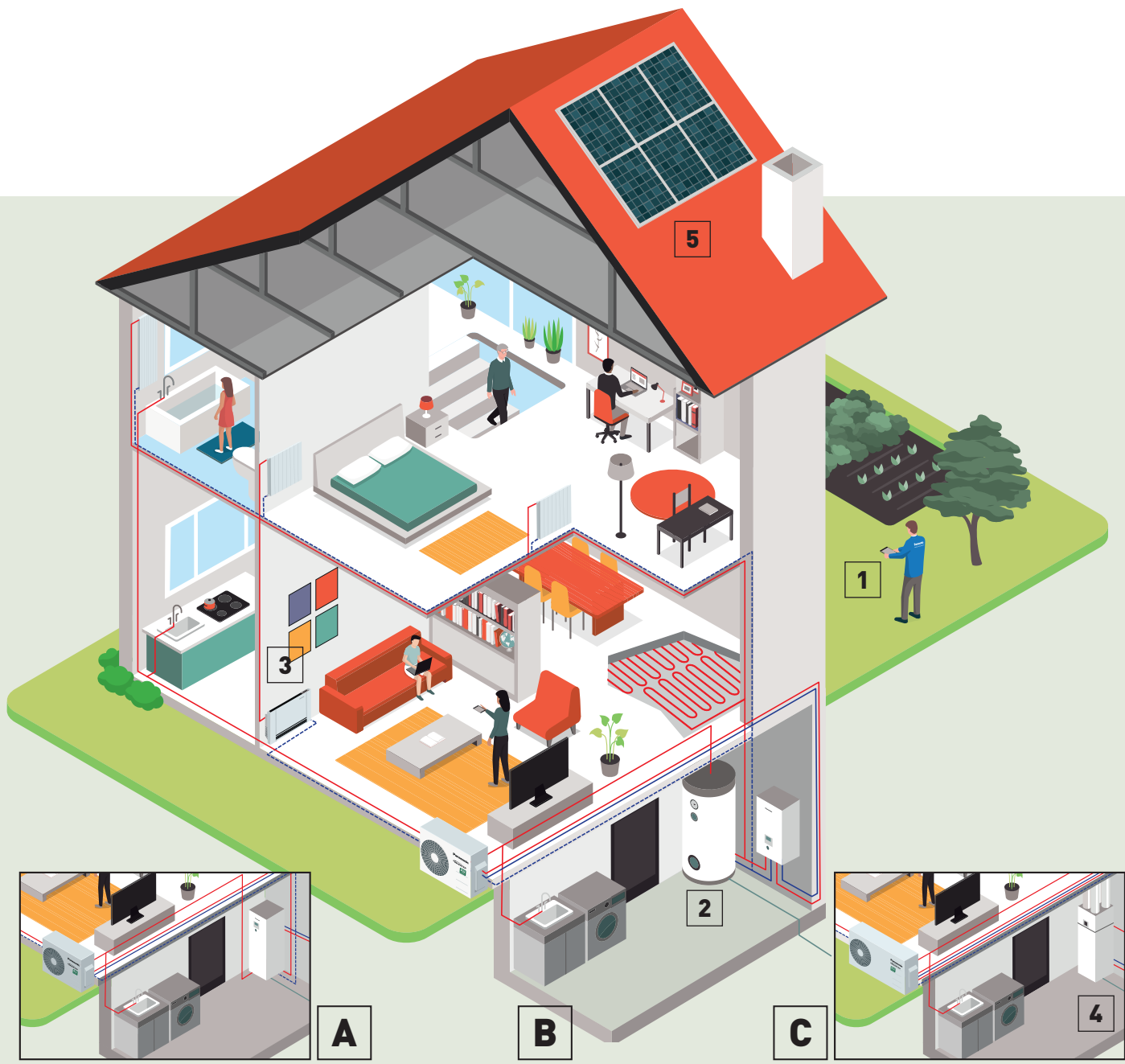

A

B

C

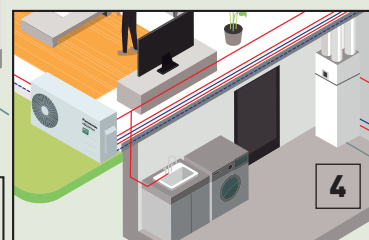

4



Układ typu All-in-One

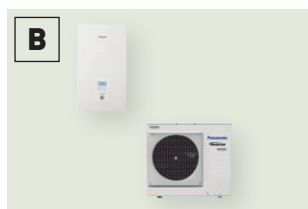

Układ typu split

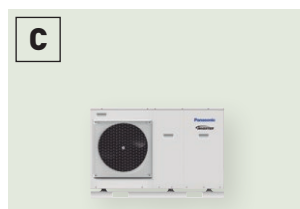

Układ typu monoblok

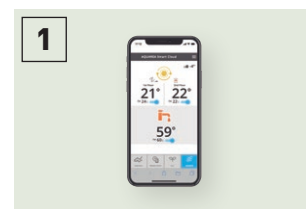

Sterowanie za pomocą smartfona, tabletu lub komputera PC (opcja)



Zasobnik o bardzo wysokiej sprawności (opcja)

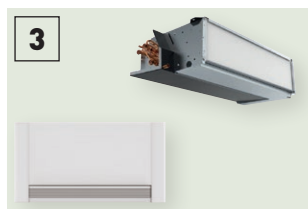

Klimakonwektory do ogrzewania i chłodzenia (opcja)

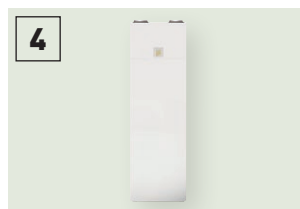

Centrala wentylacyjna z odzyskiem ciepła + zasobnik CWU (opcja)

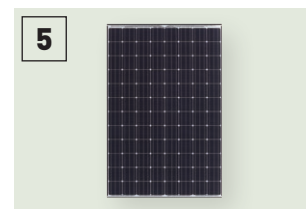

Pompa ciepła + fotowoltaiczne panele słoneczne HIT (opcja)

Pompa ciepła Panasonic Aquarea to rozwiązanie, które poprawi wydajność energetyczną Twojego domu, a jego instalacja będzie tańsza i prostsza w porównaniu z innymi urządzeniami.

Aquarea High Performance

Do nowych instalacji i budynków energooszczędnych.

Wyjątkowa wydajność i oszczędność energii przy minimalnej emisji CO₂ i kompaktowej budowie. Wyższa wydajność – współczynnik COP do 5,33 w przypadku jednostek Generacji J o mocy 3 kW.

Aquarea T-CAP

Praca w skrajnie niskich temperaturach, modernizacja i innowacja.

Urządzenia zapewniają utrzymanie wydajności grzewczej nawet w niskich temperaturach. Pompy tej serii są zdolne do utrzymania mocy wyjściowej przy temperaturze zewnętrznej spadającej do -15°C (model 9kW do -25°C) bez konieczności wspomagania grzałką elektryczną.

Aquarea HT













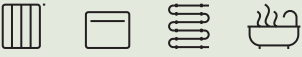
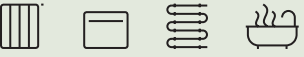

Do domów mieszkalnych ze starymi grzejnikami wysokotemperaturowymi

Pompy ciepła Aquarea HT – idealne do modernizacji. Zielona energia w tradycyjnych grzejnikach. Najlepsze rozwiązanie zdolne zapewnić temperaturę wody wylotowej równą 65°C, nawet przy temperaturach zewnętrznych rzędu -15°C.

Pompa ciepła do produkcji CWU

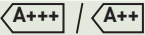
Wydajne podgrzewanie CWU

Idealne do pokrycia zapotrzebowania na ciepłą wodę użytkową w domu jednorodzinnym, pompy ciepła do podgrzewania CWU są zaprojektowane tak, aby zapewnić maksymalny komfort i oszczędności. W porównaniu z tradycyjnymi elektrycznymi podgrzewaczami wody pobór energii przez pompę ciepła klasy A+ jest niższy nawet o 72%.

Aquarea High Performance	Aquarea T-CAP	Aquarea HT	Pompa ciepła do produkcji CWU
 Ogrzewanie – chłodzenie – CWU Jednofazowe o mocy 3 kW ÷ 16 kW Trójfazowe o mocy 9 kW ÷ 16 kW	 Ogrzewanie – chłodzenie – CWU Jednofazowe o mocy 9 kW ÷ 12 kW Trójfazowe o mocy 9 kW ÷ 16 kW	 Ogrzewanie – CWU Jednofazowe o mocy 9 kW ÷ 12 kW Trójfazowe o mocy 9 kW ÷ 12 kW	 Tylko CWU Pojemność 100 l ÷ 270 l
Możliwości podłączenia			
 Grzejniki – klimakonwektory – ogrzewanie podłogowe – CWU	 Grzejniki – klimakonwektory – ogrzewanie podłogowe – CWU	 Tradycyjne grzejniki wysokotemperaturowe – CWU	 CWU
Zastosowanie			
 Instalacja w normalnych warunkach	 Skrajnie niskie temperatury otoczenia	 Modernizacja starych grzejników	 Tylko CWU
Efektywność energetyczna			
 Ogrzewanie 35°C / 55°C ¹⁾	 Ogrzewanie 35°C / 55°C ¹⁾	 Ogrzewanie 35°C / 55°C ¹⁾	 CWU 50 ÷ 62°C ²⁾
Minimalna temperatura zewnętrzna			
-20°C	-28°C (All-in-One i split) -20 °C (monoblok) ³⁾	-20°C	-5°C
Minimalna temperatura zewnętrzna zapewniająca stałą wydajność przy temperaturze wody zasilającej 35°C			
-7°C (nie dla wszystkich jednostek)	-20°C ³⁾	-15°C	—
Temperatura zasilania układu ogrzewania (maksymalna / tylko pompa ciepła)			
75°C ⁴⁾ / 55°C ⁵⁾ (lub 60°C dla Aquarea Generacji J)	75°C ⁴⁾ / 60°C ⁵⁾ (65°C ⁶⁾ dla Aquarea Generacji J)	75°C ⁴⁾ / 65°C	—
Sterowanie i kompatybilność			
Kompatybilność z siecią inteligentną ⁷⁾ Obsługa przez WiFi	Kompatybilność z siecią inteligentną ⁷⁾ Obsługa przez WiFi	Kompatybilność z siecią inteligentną ⁷⁾	—
Zakres wydajności			
All-in-One, 3 kW ÷ 16 kW (poj. 185 l) Split, 3 kW ÷ 16 kW Monoblok, 5 kW ÷ 16 kW	All-in-One, 9 kW ÷ 16 kW (poj. 185 l) Split, 9 kW ÷ 16 kW Monoblok, 9 kW ÷ 16 kW	Split, 9 kW ÷ 12 kW Monoblok, 9 kW ÷ 12 kW	Ścienne, poj. 100 i 150 l Podłogowe, poj. 200 i 270 l

Dane w powyższym zestawieniu dotyczą większości modeli każdej serii. Wymagane parametry należy sprawdzić w specyfikacji produktu. 1) Skala od A+++ do D. 2) Skala od A+ do F. 3) Moc 9 kW. 4) Maksymalna temperatura CWU z grzałką. 5) W przypadku temperatury zewnętrznej powyżej -10°C. 6) Możliwość ustawienia temperatury do 65°C na sterowniku zdalnym. Standardowa temperatura wody na wylocie wynosi 60°C lub mniej. W przypadku, gdy nastawa ΔT na sterowniku zdalnym wynosi 15°C, a temperatura otoczenia od 5 do 20°C, możliwe jest uzyskanie temperatury wody wylotowej wynoszącej 65°C. 7) Jednostki Generacji H z płytka sterującą CZ-NS4P, Generacji F i G ze sterownikiem Heat Pump Manager. * Produkt S.A.T.E.

Aquarea Smart Cloud dla użytkowników końcowych

DEMO
SMART CLOUD



Najbardziej zaawansowane narzędzie do sterowania ogrzewaniem – dziś i jutro. Moduł CZ-TAW1 umożliwia połączenie pompy ciepła Aquarea z chmurą, co pozwala zarówno na sterowanie instalacją przez użytkownika końcowego, jak i przeprowadzanie zdalnego serwisu przez partnerów Panasonic.

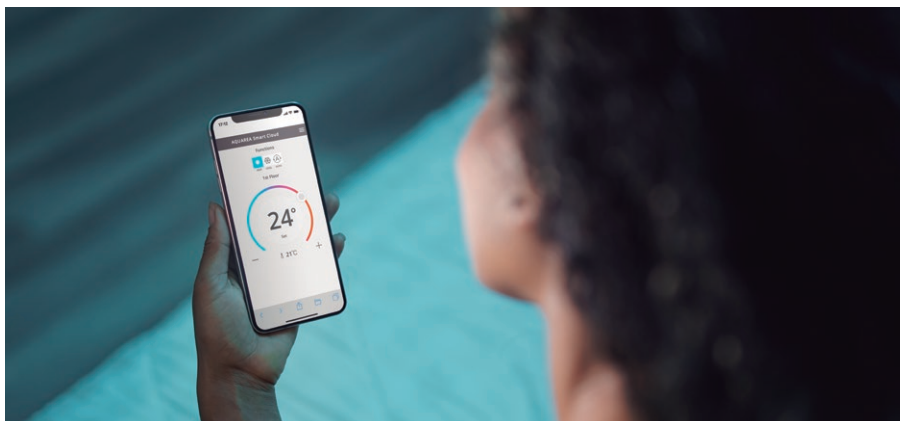

Proste, a zarazem zaawansowane zarządzanie energią

Aquarea Smart Cloud to o wiele więcej niż zwykły termostat do włączania i wyłączenia ogrzewania. To potężne i intuicyjne narzędzie do zdalnego sterowania wszystkimi funkcjami związanymi z ogrzewaniem i CWU, w tym funkcją monitoringu zużycia energii.

Jak to działa?

Po połączeniu pompy ciepła Aquarea Generacji J lub H z chmurą za pomocą routera WiFi lub przewodowej sieci LAN, użytkownik uzyskuje dostęp do portalu umożliwiającego zdalną obsługę wszystkich funkcji urządzenia oraz przydzielanie firmom serwisowym dostępu do indywidualnie konfigurowanych funkcji w celu zdalnego serwisu i monitorowania systemu.

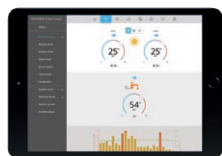
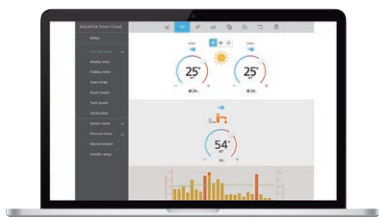

* Wygląd interfejsu użytkownika może ulec zmianie bez uprzedniego powiadomienia.

Works with
IFTTT



Dodatkowe możliwości dzięki usłudze IFTTT.
IF This Then That: usługa IFTTT umożliwia automatyczne inicjowanie działań dla systemu Aquarea w oparciu o inne aplikacje, serwisy internetowe lub urządzenia.

Podłącz urządzenie Aquarea do swojego asystenta głosowego, otrzymuj powiadomienia e-mail, jeśli w jednostce Aquarea wystąpi błąd lub automatycznie włączaj urządzenie Aquarea w trybie ogrzewania, gdy temperatura zewnętrzna spadnie poniżej określonego poziomu.

Wymagania

1. Pompa ciepła Aquarea Generacji H lub J
2. Dostępne łącze internetowe: router WiFi lub przewodowa sieć LAN
3. Identyfikator umożliwiający logowanie do portalu uzyskasz na stronie <https://aquarea-smart.panasonic.com/>

Funkcje:

- Wizualizacja i sterowanie
- Programowanie pracy
- Statystyki energetyczne
- Powiadomienia o zakłóceniach podczas pracy

Zalety

Oszczędność energii, komfort i sterowanie z dowolnego miejsca. Wyższa wydajność, lepsze zarządzanie zasobami, niższe koszty eksploatacji i pełna satysfakcja użytkownika. Usługa chmury Aquarea Smart Cloud umożliwia przede wszystkim zdalny serwis układu Aquarea w pełnym zakresie. Dzięki temu specjaliści ds. serwisu będą mogli prowadzić działania z zakresu konserwacji zapobiegawczej i precyzyjnie regulować ustawienia systemu, a także usuwać występujące usterki.

Kompatybilność urządzeń Aquarea	Generacja H i J
Podłączenie	Port CN-CNT Aquarea
Połączenie z domowym routerem	WiFi lub przewodowa sieć LAN
Czujnik temperatury	Możliwość zastosowania czujnika w sterowniku
Kompatybilność z przeglądarkami na tablety i komputery PC*	Tak
Obsługa zdalna – Wł./wyt. – Nastawa temperatury – Wybór trybu – Nastawa CWU – Kody błędów – Programowanie czasowe	Tak
Strefy ogrzewania	Maks. 2 strefy
Szacunkowe zużycie energii – Rejestrator danych historycznych	Tak – Tak

* Proszę sprawdzić zgodność z przeglądarką internetową i wersją.

Wykorzystaj w pełni możliwości pompy ciepła Aquarea.

Aquarea+ oferuje użytkownikowi końcowemu informacje przydatne do obsługi pompy ciepła Panasonic Aquarea, aby w najbardziej efektywny i ekonomiczny sposób zapewnić mu ogrzewanie, chłodzenie i przygotowanie ciepłej wody użytkowej.

AQUAREA+



Aquarea Service Cloud dla instalatorów i serwisantów

DEMO
SERVICE CLOUD

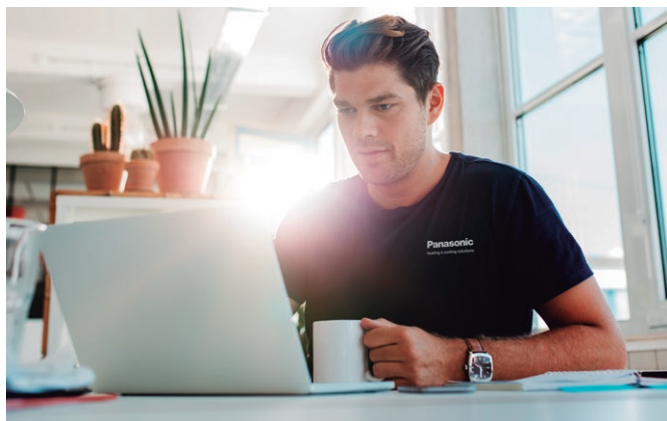

W pełni zdalny serwis – to proste!

Usługa chmury Aquarea Service Cloud pozwala instalatorom na zdalne serwisowanie instalacji grzewczych klientów. Pozwala to na oszczędność czasu i pieniędzy oraz skraca czas reakcji, a tym samym zwiększa zadowolenie klientów.

Zaawansowane funkcje zdalnego serwisu dostępne w widokach profesjonalnych aplikacji:

- Pełny przegląd instalacji na jednym ekranie
- Dziennik historii błędów
- Pełna informacja o jednostce
- Stała dostępność statystyk
- Dostępność większości ustawień

Strona główna.

Szybki podgląd statusu podłączonych użytkowników. 2 opcje widoku: mapa lub lista.

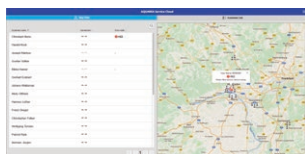

Zakładka „Status”.

Aktualny stan jednostki ze wskazaniem maks. 28 parametrów.



Zakładka „Statystyki”.

Możliwość dostosowania maks. 71 parametrów. Dostępna w każdej chwili wraz z informacjami z ostatnich 7 dni.

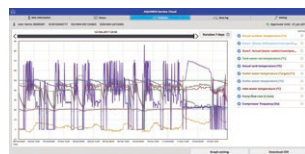

Zakładka „Ustawienia”.

Większość ustawień użytkownika i instalatora może być dokonana zdalnie.



Aktywacja usługi Aquarea Service Cloud

Wymagania

Sprzęt i połączenie	Rejestracja użytkownika końcowego	Rejestracja instalatora/serwisanta
Pompa ciepła Aquarea Generacji H lub J podłączona do CZ-TAW1	Uzyskaj identyfikator użytkownika	Uzyskaj identyfikator serwisanta
Dostępne łącze internetowe: router WiFi lub przewodowa sieć LAN	Aquarea Smart Cloud	Aquarea Service Cloud

Podłączenie jednostki do Aquarea Service Cloud







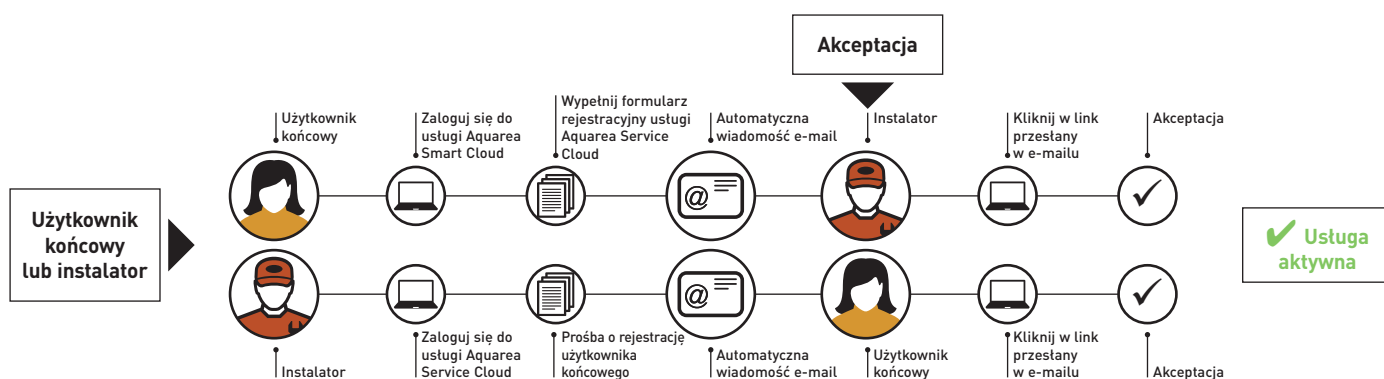







Proces może zostać zainicjowany zarówno przez użytkownika końcowego, jak i przez instalatora. Użytkownik końcowy może w każdej chwili wybrać i zmienić poziom dostępu przydzielony instalatorowi (4 poziomy).

Rejestracja instalatorów: <https://aquarea-service.panasonic.com/>

Rejestracja użytkowników końcowych: <https://aquarea-smart.panasonic.com/>



Pompy ciepła serii Aquarea

		3 kW	5 kW	7 kW
Aquarea High Performance All-in-One Jednofazowe Trójfazowe STR. 11, 12, 13, 14		 WH-ADC0309J3E5 WH-ADC0309J3E5B WH-ADC0309J3E5C WH-UD03JE5	 WH-ADC0309J3E5 WH-ADC0309J3E5B WH-ADC0309J3E5C WH-UD05JE5	 WH-ADC0309J3E5 WH-ADC0309J3E5B WH-ADC0309J3E5C WH-UD07JE5
		STR. 15, 16	 WH-SDC0305J3E5 WH-UD03JE5	 WH-SDC0305J3E5 WH-UD05JE5
STR. 17, 18	Monoblok Jednofazowe 		 WH-MDC05J3E5	 WH-MDC07J3E5
Aquarea T-CAP All-in-One Jednofazowe Trójfazowe STR. 19, 20, 21				
		STR. 22, 23	Split Jednofazowe Trójfazowe 	
STR. 24, 25	Monoblok Jednofazowe Trójfazowe 			
Aquarea HT Split Jednofazowe Trójfazowe STR. 26				
STR. 27	Monoblok Jednofazowe 			

9 kW



WH-ADC0309J3E5
WH-ADC0309J3E5B
WH-ADC0309J3E5C
WH-UD09JE5-1
WH-ADC0916H9E8
WH-UD09HE8

12 kW



WH-ADC1216H6E5
WH-UD12HE5
WH-ADC0916H9E8
WH-UD12HE8
NOWE
WH-ADC1216H6E5C ¹⁾
WH-UD12HE5

16 kW



WH-ADC1216H6E5
WH-UD16HE5
WH-ADC0916H9E8
WH-UD16HE8
NOWE
WH-ADC1216H6E5C ¹⁾
WH-UD16HE5



WH-SDC0709J3E5
WH-UD09JE5-1
WH-SDC09H3E8
WH-UD09HE8



WH-SDC12H6E5
WH-UD12HE5
WH-SDC12H9E8
WH-UD12HE8



WH-SDC16H6E5
WH-UD16HE5
WH-SDC16H9E8
WH-UD16HE8



WH-MDC09J3E5



WH-MDC12H6E5



WH-MDC16H6E5



WH-ADC1216H6E5
WH-UX09HE5
WH-ADC0916H9E8
WH-UX09HE8
WH-ADC0916H9E8
WH-UQ09HE8
NOWE
WH-ADC1216H6E5C ¹⁾
WH-UX09HE5



WH-ADC1216H6E5
WH-UX12HE5
WH-ADC0916H9E8
WH-UX12HE8
WH-ADC0916H9E8
WH-UQ12HE8
NOWE
WH-ADC1216H6E5C ¹⁾
WH-UX12HE5



WH-ADC0916H9E8
WH-UX16HE8
WH-ADC0916H9E8
WH-UQ16HE8



WH-SXC09H3E5
WH-UX09HE5
WH-SXC09H3E8
WH-UX09HE8
WH-SQC09H3E8
WH-UQ09HE8



WH-SXC12H6E5
WH-UX12HE5
WH-SXC12H9E8
WH-UX12HE8
WH-SQC12H9E8
WH-UQ12HE8



WH-SXC16H9E8
WH-UX16HE8
WH-SQC16H9E8
WH-UQ16HE8



WH-MXC09H3E8
NOWE
WH-MXC09J3E5
WH-MXC09J3E8 ²⁾



WH-MXC12H9E8
NOWE
WH-MXC12J6E5
WH-MXC12J9E8 ²⁾



WH-MXC16H9E8
NOWE
WH-MXC16J9E8 ²⁾



WH-SHF09F3E5
WH-UH09FE5
WH-SHF09F3E8
WH-UH09FE8



WH-SHF12F6E5
WH-UH12FE5
WH-SHF12F9E8
WH-UH12FE8



WH-MHF09G3E5



WH-MHF12G6E5

Aquarea – najwyższa wydajność w swojej klasie

Aquarea Generacji J: znacznie więcej niż Aquarea z czynnikiem R32. Dostępne w wersjach: 3/5/7/9 kW All-in-One, split i 5/7/9 kW monoblok.



1 Zachowane najważniejsze cechy dotychczasowych modeli Aquarea

- Wolne miejsce nad jednostkami typu All-in-One
- Klasa A+++ w trybie ogrzewania w temp. 35°C (skala od A+++ do D)
- Dostęp do Service Cloud po podłączeniu akcesorium opcjonalnego

2 Wyższa wydajność

- Poprawa wskaźnika SCOP o +5% w porównaniu z Generacją H
- Poprawa wskaźnika COP w trybie podgrzewania CWU do wartości 3,30 (modele 3 i 5 kW)

3 Większa elastyczność projektowania

- Temperatura wody: 60°C¹⁾
- Korzystna modyfikacja długości orurowania: 7/9 kW: 50/30 m²⁾ (do 40 m bez ograniczeń co do minimalnej powierzchni podłogi*) – 3/5 kW: 25/20 m²⁾
- Praca w trybie chłodzenia przy temperaturze zewnętrznej nawet 10°C

* Ze spadkiem wydajności o 5%.

1) do temp. -10°C

2) Max. długość orurowania / Max. różnica wysokości między jedn. wew. a jedn. zew.

4 Nowe inteligentne funkcje

- Kompatybilność z siecią inteligentną w trybie ogrzewania, chłodzenia i CWU
- Zdalne sterowanie bivalentne: za pośrednictwem styków bezpotencjałowych
- Zatrzymanie jednostki zewnętrznej podczas odszraniania za pośrednictwem styku bezpotencjałowego (w celu zatrzymania wentylatora klimakonwektora)*

* Z funkcji nie można korzystać jednocześnie.

5 Poprawa komfortu

- Poprawa komfortu w skrajnie niskich temperaturach: krzywa grzewcza może sięgać -20°C
- Przygotowanie CWU w trybie wydajnym lub komfortowym: obciążenie częściowe dla poprawy wydajności lub obciążenie pełne dla skrócenia czasu podgrzewania
- W trybie podgrzewania CWU możliwość wyboru lokalizacji czujnika w przypadku pomp typu All-in-One: położenie zapewniające największą wydajność (najlepsza wartość współczynnika COP w trybie CWU) lub większą objętość ciepłej wody użytkowej

Pozostałe udoskonalenia: cichsza praca jednostek zewnętrznych / filtr obiegu wody z magnezem.

Pompy ciepła Aquarea Generacji H

Piękno wygodny w codziennym życiu. Pompy generacji H dostępne są obecnie w mocach: dla pomp HP od 9kW (3f) do 16kW (split) i od 12kW do 16kW (mono). Dla pomp T-CAP od 9kW do 16kW (split i mono). Pompy HP jednofazowe o mocach od 3kW do 9kW obecnie są w generacji J. Jednostki o małej wydajności zaprojektowane specjalnie dla domów energooszczędnych charakteryzują się doskonałym współczynnikiem COP = 5,33 (dla pomp HP o mocy 3kW).

Wyższa efektywność energetyczna – klasa A++/A+++

- A++ do użytku w klimacie umiarkowanym (grzejniki; ErP 55°C w skali od A+++ do D)
- A+++ do użytku w klimacie chłodnym (ogrzewanie podłogowe; ErP 35°C w skali od A+++ do D)

Aquarea – generacja energooszczędnych instalacji grzewczych i CWU

Dzięki najnowocześniejszym rozwiązaniom technicznym i zaawansowanym algorytmom sterowania, pompy tej serii utrzymują wysoką wydajność i sprawność nawet w temperaturze -7°C i -15°C. Oprogramowanie pomp ciepła Aquarea można skonfigurować odpowiednio do wymagań domów energooszczędnych w celu maksymalnego zwiększenia efektywności energetycznej. Urządzenia serii Aquarea mogą pracować niezależnie od warunków atmosferycznych, przy temperaturach powietrza nawet -28°C (jednostki T-CAP All-in-One i split)! Kompaktowa budowa jednostki zewnętrznej bardzo ułatwia instalację.



011-1W0207
011-1W0208
011-1W0209



Jednostki Aquarea High Performance Generacji J typu All-in-One, jednofazowe. Grzewczo-chłodzące, 1- lub 2-strefowe • CZYNNIK R32

Efektywność energetyczna: COP do 5,33 / A+++ w trybie ogrzewania przy 35°C i A+ w trybie podgrzewania CWU / Pompa wody klasy A ze zmienną prędkością / Zasobnik CWU ze stali nierdzewnej z panelem izolacyjnym U-Vacua™ / Wbudowany przepływomierz

Elastyczność: Możliwość stosowania długich rur freonowych / Wbudowany magnetyczny filtr wody

Komfort: Krzywa grzewcza do -20°C / Temperatura wody na wylocie: 60°C

Funkcjonalność: Dodatkowe funkcje z opcjonalną płytką sterującą (sterowanie 2-strefowe, kompatybilność z siecią inteligentną i inne)

Kompatybilność: Opcjonalnie zdalne sterowanie Aquarea Smart i Service Cloud oraz integracja z projektami BMS

Zestaw 1-strefowy (zestaw 2-strefowy: dodać B na końcu symbolu)		Jednofazowe (zasilanie jednostki wewnętrznej)				
		KIT-ADC03JE5	KIT-ADC05JE5	KIT-ADC07JE5	KIT-ADC09JE5-1	
Wydajność grzewcza / COP (otoczenie +7°C, woda 35°C)	kW / COP	3,20 / 5,33	5,00 / 5,00	7,00 / 4,76	9,00 / 4,48	
Wydajność grzewcza / COP (otoczenie +7°C, woda 55°C)	kW / COP	3,20 / 2,81	5,00 / 2,72	7,00 / 2,82	8,95 / 2,78	
Wydajność grzewcza / COP (otoczenie +2°C, woda 35°C)	kW / COP	3,20 / 3,64	4,20 / 3,18	6,85 / 3,41	7,00 / 3,40	
Wydajność grzewcza / COP (otoczenie +2°C, woda 55°C)	kW / COP	3,20 / 2,19	4,10 / 1,99	6,20 / 2,21	6,30 / 2,16	
Wydajność grzewcza / COP (otoczenie -7°C, woda 35°C)	kW / COP	3,30 / 2,80	4,20 / 2,59	5,60 / 2,87	6,12 / 2,78	
Wydajność grzewcza / COP (otoczenie -7°C, woda 55°C)	kW / COP	3,20 / 1,79	3,55 / 1,71	5,25 / 1,94	5,90 / 1,93	
Wydajność chłodnicza / EER (otoczenie 35°C, woda 7°C)	kW / EER	3,20 / 3,52	4,50 / 3,00	6,70 / 3,03	8,20 / 2,72	
Wydajność chłodnicza / EER (otoczenie 35°C, woda 18°C)	kW / EER	3,20 / 4,71	4,80 / 4,29	6,70 / 4,72	9,00 / 4,18	
Ogrzewanie, klimat umiarkowany (woda 35°C / woda 55°C)	Sezonowa efektywność energetyczna	ηs %	200 / 136	200 / 136	193 / 130	193 / 130
	Klasa energetyczna ¹⁾	SCOP	5,07 / 3,47	5,07 / 3,47	4,90 / 3,32	4,90 / 3,32
Ogrzewanie, klimat ciepły (woda 35°C / woda 55°C)	Sezonowa efektywność energetyczna	ηs %	245 / 165	245 / 165	227 / 160	227 / 160
	Klasa energetyczna ¹⁾	SCOP	6,20 / 4,20	6,20 / 4,20	5,75 / 4,07	5,75 / 4,07
Ogrzewanie, klimat chłodny (woda 35°C / woda 55°C)	Sezonowa efektywność energetyczna	ηs %	157 / 110	157 / 110	164 / 116	164 / 116
	Klasa energetyczna ¹⁾	SCOP	4,00 / 2,83	4,00 / 2,83	4,18 / 2,98	4,18 / 2,98
Jednostka wewnętrzna 1-strefowa z modułem Hydrokit			WH-ADC0309J3E5	WH-ADC0309J3E5	WH-ADC0309J3E5	WH-ADC0309J3E5
Jednostka wewnętrzna 2-strefowa z wbudowanym modułem Hydrokit			WH-ADC0309J3E5B	WH-ADC0309J3E5B	WH-ADC0309J3E5B	WH-ADC0309J3E5B
Poziom ciśnienia akustycznego	ogrzewanie / chłodzenie	dB(A)	28 / 28	28 / 28	28 / 28	28 / 28
Wymiary	wys. x szer. x głęb.	mm	1800 x 598 x 717	1800 x 598 x 717	1800 x 598 x 717	1800 x 598 x 717
Ciężar netto – jednostka 1-/2-strefowa		kg	122 / 130	122 / 130	122 / 130	122 / 130
Przyłącze wody		cal	R 1/4	R 1/4	R 1/4	R 1/4
Pompa wody klasy A	Liczba biegów		Zmienna	Zmienna	Zmienna	Zmienna
	Moc wejściowa (min./maks.)	W	30 / 120	30 / 120	30 / 120	30 / 120
Przepływ objętościowy wody grzewczej (ΔT = 5 K, 35°C)		l/min	9,20	14,30	20,10	25,80
Moc wbudowanej grzałki elektrycznej		kW	3,00	3,00	3,00	3,00
Zalecany bezpiecznik (zasilanie 1 / 2)		A	16 / 16	16 / 16	25 / 16	25 / 16
Zalecany przekrój przewodu (zasilanie 1 / 2)		mm ²	3 x 2,5 / 3 x 2,5	3 x 2,5 / 3 x 2,5	3 x 4,0 / 3 x 2,5	3 x 4,0 / 3 x 2,5
Pojemność zbiornika c.w.u.		l	185	185	185	185
Maksymalna temperatura wody		°C	65	65	65	65
Materiał wnętrza zasobnika			Stal nierdzewna	Stal nierdzewna	Stal nierdzewna	Stal nierdzewna
Profil poboru CWU wg normy EN16147		l	l	l	l	l
Klasa efektywności zasobnika CWU w klimacie umiarkowanym / ciepłym / chłodnym ²⁾		A+ do F	A+ / A+ / A	A+ / A+ / A	A+ / A+ / A	A+ / A+ / A
η / COPdHW zasobnika CWU – klimat umiarkowany		ηwh % / COPdHW	132 / 3,30	132 / 3,30	120 / 3,00	120 / 3,00
η / COPdHW zasobnika CWU – klimat ciepły		ηwh % / COPdHW	155 / 3,88	155 / 3,88	140 / 3,50	140 / 3,50
η / COPdHW zasobnika CWU – klimat chłodny		ηwh % / COPdHW	99 / 2,48	99 / 2,48	99 / 2,47	99 / 2,47
Jednostka zewnętrzna			WH-UD03JE5	WH-UD05JE5	WH-UD07JE5	WH-UD09JE5-1
Poziom mocy akustycznej ³⁾	ogrzewanie	dB(A)	55	55	59	59
Wymiary / ciężar netto	wys. x szer. x głęb.	mm / kg	622 x 824 x 298 / 37	622 x 824 x 298 / 37	795 x 875 x 320 / 61	795 x 875 x 320 / 61
Ilość czynnika chłodniczego (R32) / Emisja równoważna CO ₂		kg / t	0,9 / 0,608	0,9 / 0,608	1,27 / 0,857	1,27 / 0,857
Średnica rury	ciecz / gaz	cal (mm)	1/4 (6,35) / 1/2 (12,70)	1/4 (6,35) / 1/2 (12,70)	1/4 (6,35) / 5/8 (15,88)	1/4 (6,35) / 5/8 (15,88)
Zakres długości orurowania / Różnica wysokości zainstalowania jednostki wewn. i zewn.		m / m	3 + 25 / 20	3 + 25 / 20	3 + 50 / 30	3 + 50 / 30
Długość przewodu bez konieczności doprowadzenia dodatkowego gazu / Dodatkowa ilość czynnika gazowego		m / g/m	10 / 20	10 / 20	10 / 25	10 / 25
Zakres roboczy – temperatura otoczenia	ogrzewanie	°C	-20 + +35	-20 + +35	-20 + +35	-20 + +35
	chłodzenie	°C	+10 + +43	+10 + +43	+10 + +43	+10 + +43
Temperatura wody na wylocie	ogrzewanie / chłodzenie	°C	20 ÷ 60 / 5 ÷ 20	20 ÷ 60 / 5 ÷ 20	20 ÷ 60 / 5 ÷ 20	20 ÷ 60 / 5 ÷ 20

Wyposażenie dodatkowe

PAW-ADC-PREKIT-1	Zestaw do uproszczonej instalacji orurowania Generacji J
PAW-ADC-CV150	Dekoracyjna pokrywa boczna (magnetyczna)
CZ-NS4P	Płytkę sterującą z dodatkowymi funkcjami

Wyposażenie dodatkowe

CZ-TAW1	Aquarea Smart i Service Cloud: zdalne sterowanie i serwisowanie przez router WiFi lub przewodową sieć LAN
----------------	---

1) Skala od A+++ do D. 2) Skala od A+ do F. 3) Poziom mocy akustycznej zgodnie z 811/2013, 813/2013 i EN12102-1:2017, w temp. +7°C. * Wskaźniki EER i COP obliczone zgodnie z normą EN 14511.

** Urządzenie zostało zaprojektowane zgodnie z europejską dyrektywą 98/83/WE w sprawie jakości wody, zmienioną dyrektywą 2015/1787/UE. Okres eksploatacji urządzenia nie jest gwarantowany w przypadku stosowania wód gruntowych, np. wody źródlanej lub wody ze studni, wody kranowej zawierającej sole i inne zanieczyszczenia lub wody o odczynie kwaśnym. Koszty konserwacji i gwarancji związane z powyższymi przypadkami eksploatacji ponosi klient.



STEROWANIE PRZEZ INTERNET: opcja. GOOD DESIGN AWARD 2017: jednostki wewnętrzne Generacji H typu All-in-One i split zdobyły prestiżową nagrodę Good Design Award 2017.

GOOD DESIGN
A++
ErP 55°C
Skala od A+++ do D

A+++
ErP 35°C
Skala od A+++ do D

A+
CWU
Skala od A+ do F

Jednostki Aquarea High Performance Generacji H typu All-in-One, jednofazowe/trójfazowe. Grzewczo-chłodzące • CZYNNIK R410A

Efektywność energetyczna: A+++ w trybie ogrzewania przy 35°C i A+ w trybie podgrzewania CWU / Pompa wody klasy A ze zmienną prędkością / Zasobnik CWU ze stali nierdzewnej z panelem izolacyjnym U-Vacua™ / Wbudowany przepływomierz

Elastyczność: Opcjonalny magnes do siatkowego filtra wody

Komfort: Praca w temperaturach do -20°C

Funkcjonalność: Dodatkowe funkcje z opcjonalną płytką sterującą (sterowanie 2-strefowe, kompatybilność z siecią inteligentną i inne)

Kompatybilność: Opcjonalnie zdalne sterowanie Aquarea Smart i Service Cloud oraz integracja z projektami BMS

Zestaw		Jednofazowe (zasilanie jednostki wewnętrznej)			Trójfazowe (zasilanie jednostki wewnętrznej)		
		KIT-ADC12HE5	KIT-ADC16HE5	KIT-ADC09HE8	KIT-ADC12HE8	KIT-ADC16HE8	
Wydajność grzewcza / COP (otoczenie +7°C, woda 35°C)	kW / COP	12,00 / 4,74	16,00 / 4,28	9,00 / 4,84	12,00 / 4,74	16,00 / 4,28	
Wydajność grzewcza / COP (otoczenie +7°C, woda 55°C)	kW / COP	12,00 / 2,88	14,50 / 2,68	9,00 / 2,94	12,00 / 2,88	14,50 / 2,68	
Wydajność grzewcza / COP (otoczenie +2°C, woda 35°C)	kW / COP	11,40 / 3,44	13,00 / 3,28	9,00 / 3,59	11,40 / 3,44	13,00 / 3,28	
Wydajność grzewcza / COP (otoczenie +2°C, woda 55°C)	kW / COP	9,10 / 2,20	9,80 / 2,17	8,80 / 2,23	9,10 / 2,20	9,80 / 2,17	
Wydajność grzewcza / COP (otoczenie -7°C, woda 35°C)	kW / COP	10,00 / 2,73	11,40 / 2,57	9,00 / 2,85	10,00 / 2,73	11,40 / 2,57	
Wydajność grzewcza / COP (otoczenie -7°C, woda 55°C)	kW / COP	8,20 / 1,92	9,00 / 1,82	7,90 / 2,05	8,20 / 1,92	9,00 / 1,82	
Wydajność chłodnicza / EER (otoczenie 35°C, woda 7°C)	kW / EER	10,00 / 2,81	12,20 / 2,56	7,00 / 3,17	10,00 / 2,85	12,20 / 2,56	
Wydajność chłodnicza / EER (otoczenie 35°C, woda 18°C)	kW / EER	10,00 / 4,17	12,20 / 4,12	7,00 / 4,61	10,00 / 4,17	12,20 / 4,12	
Ogrzewanie, klimat umiarkowany (woda 35°C / woda 55°C)	Sezonowa efektywność energetyczna	η _s %	190 / 134	190 / 130	190 / 133	190 / 134	190 / 130
	SCOP		4,82 / 3,42	4,82 / 3,33	4,81 / 3,41	4,82 / 3,42	4,82 / 3,33
	Klasa energetyczna ¹⁾	A+++ do D	A+++ / A+++	A+++ / A+++	A+++ / A+++	A+++ / A+++	A+++ / A+++
Ogrzewanie, klimat ciepły (woda 35°C / woda 55°C)	Sezonowa efektywność energetyczna	η _s %	245 / 159	245 / 169	245 / 159	245 / 159	245 / 169
	SCOP		6,21 / 4,05	6,20 / 4,30	6,21 / 4,05	6,21 / 4,05	6,20 / 4,30
	Klasa energetyczna ¹⁾	A+++ do D	A+++ / A+++	A+++ / A+++	A+++ / A+++	A+++ / A+++	A+++ / A+++
Ogrzewanie, klimat chłodny (woda 35°C / woda 55°C)	Sezonowa efektywność energetyczna	η _s %	168 / 121	168 / 121	168 / 121	168 / 121	168 / 121
	SCOP		4,29 / 3,10	4,28 / 3,10	4,28 / 3,10	4,29 / 3,10	4,28 / 3,10
	Klasa energetyczna ¹⁾	A+++ do D	A++ / A+	A++ / A+	A++ / A+	A++ / A+	A++ / A+
Jednostka wewnętrzna		WH-ADC1216H6E5	WH-ADC1216H6E5	WH-ADC0916H9E8	WH-ADC0916H9E8	WH-ADC0916H9E8	
Poziom ciśnienia akustycznego	ogrzewanie / chłodzenie	dB(A)	33 / 33	33 / 33	33 / 33	33 / 33	33 / 33
Wymiary	wys. x szer. x głęb.	mm	1800 x 598 x 717	1800 x 598 x 717	1800 x 598 x 717	1800 x 598 x 717	1800 x 598 x 717
Ciężar netto		kg	124	124	126	126	126
Przyłącze wody		cal	R 1 1/4	R 1 1/4	R 1 1/4	R 1 1/4	R 1 1/4
Pompa wody klasy A	Liczba biegów		Zmienna	Zmienna	Zmienna	Zmienna	Zmienna
	Moc wejściowa (min./maks.)	W	36 / 152	36 / 152	36 / 152	36 / 152	36 / 152
Przepływ objętościowy wody grzewczej (ΔT = 5 K, 35°C)	l/min		34,4	45,9	25,8	34,4	45,9
Moc wbudowanej grzałki elektrycznej	kW		6,00	6,00	9,00	9,00	9,00
Zalecany bezpiecznik (zasilanie 1/2)	A		25 / 32	32 / 32	16 / 16	16 / 16	16 / 16
Zalecany przekrój przewodu (zasilanie 1 / 2)	mm ²		3 x 4,0 / 3 x 6,0	3 x 6,0 / 3 x 6,0	5 x 2,5 / 5 x 2,5	5 x 2,5 / 5 x 2,5	5 x 2,5 / 5 x 2,5
Pojemność zbiornika c.w.u.	l		185	185	185	185	185
Maksymalna temperatura wody	°C		65	65	65	65	65
Materiał wnętrza zasobnika			Stal nierdzewna	Stal nierdzewna	Stal nierdzewna	Stal nierdzewna	Stal nierdzewna
Profil poboru CWU wg normy EN16147			l	l	l	l	l
Klasa energetyczna zasobnika CWU w klimacie umiarkowanym / ciepłym / chłodnym ²⁾	A+ do F		A / A / A	A / A / B	A / A / A	A / A / A	A / A / B
η / COPdHW zasobnika CWU – klimat umiarkowany	η _{wh} % / COPdHW		95 / 2,37	91 / 2,28	95 / 2,37	95 / 2,37	91 / 2,27
η / COPdHW zasobnika CWU – klimat ciepły	η _{wh} % / COPdHW		110 / 2,75	107 / 2,67	110 / 2,75	110 / 2,75	107 / 2,67
η / COPdHW zasobnika CWU – klimat chłodny	η _{wh} % / COPdHW		75 / 1,87	72 / 1,80	75 / 1,87	75 / 1,87	72 / 1,90
Jednostka zewnętrzna		WH-UD12HE5	WH-UD16HE5	WH-UD09HE8	WH-UD12HE8	WH-UD16HE8	
Poziom mocy akustycznej ³⁾	ogrzewanie	dB(A)	65	65	65	65	65
Wymiary / ciężar netto	wys. x szer. x głęb.	mm / kg	1340 x 900 x 320 / 101	1340 x 900 x 320 / 101	1340 x 900 x 320 / 107	1340 x 900 x 320 / 107	1340 x 900 x 320 / 107
Ilość czynnika chłodniczego (R410A) / Emisja równoważna CO ₂	kg / t		2,55 / 5,324	2,55 / 5,324	2,55 / 5,324	2,55 / 5,324	2,55 / 5,324
Średnica rury	ciecz / gaz	cal (mm)	3/8 (9,52) / 5/8 (15,88)	3/8 (9,52) / 5/8 (15,88)	3/8 (9,52) / 5/8 (15,88)	3/8 (9,52) / 5/8 (15,88)	3/8 (9,52) / 5/8 (15,88)
Zakres długości orurowania / Różnica wysokości zainstalowania jednostki wewn. i zewn.	m / m		3 ÷ 50 / 30	3 ÷ 50 / 30	3 ÷ 30 / 20	3 ÷ 30 / 20	3 ÷ 30 / 20
Długość przewodu bez konieczności doprowadzenia dodatkowego gazu / Dodatkowa ilość czynnika gazowego	m / g/m		10 / 50	10 / 50	10 / 50	10 / 50	10 / 50
Zakres roboczy – temperatura otoczenia	ogrzewanie	°C	-20 ÷ +35	-20 ÷ +35	-20 ÷ +35	-20 ÷ +35	-20 ÷ +35
	chłodzenie	°C	+16 ÷ +43	+16 ÷ +43	+16 ÷ +43	+16 ÷ +43	+16 ÷ +43
Temperatura wody na wylocie	ogrzewanie / chłodzenie	°C	20 ÷ 55 / 5 ÷ 20	20 ÷ 55 / 5 ÷ 20	20 ÷ 55 / 5 ÷ 20	20 ÷ 55 / 5 ÷ 20	20 ÷ 55 / 5 ÷ 20

Wyposażenie dodatkowe

PAW-ADC-PREKIT-1	Zestaw do uproszczonej instalacji orurowania Generacji J
PAW-ADC-CV150	Dekoracyjna pokrywa boczna (magnetyczna)
CZ-NS4P	Płytkę sterującą z dodatkowymi funkcjami

Wyposażenie dodatkowe

CZ-TAW1	Aquarea Smart i Service Cloud: zdalne sterowanie i serwisowanie przez router WiFi lub przewodową sieć LAN
PAW-A2W-MGTFILTER	Magnes do siatkowego filtra wody

1) Skala od A+++ do D, 2) Skala od A+ do F, 3) Poziom mocy akustycznej zgodnie z 811/2013, 813/2013 i EN12102-1:2017, w temp. +7°C. * Wskaźniki EER i COP obliczone zgodnie z normą EN 14511.

** Urządzenie zostało zaprojektowane zgodnie z europejską dyrektywą 98/83/WE w sprawie jakości wody, zmieniającą dyrektywę 1975/1787/UE. Okres eksploatacji urządzenia nie jest gwarantowany w przypadku stosowania wód gruntowych, np. wody źródlanej lub wody ze studni, wody kranowej zawierającej sole i inne zanieczyszczenia lub wody o odczynie kwaśnym. Koszty konserwacji i gwarancji związane z powyższymi przypadkami eksploatacji ponosi klient.



STEROWANIE PRZEZ INTERNET: opcja. GOOD DESIGN AWARD 2017: jednostki wewnętrzne Generacji H typu All-in-One i split zdobyły prestiżową nagrodę Good Design Award 2017.



Kompaktowe jednostki Aquarea High Performance Generacji J typu All-in-One, jednofazowe. Grzewczo-chłodzące • CZYNNIK R32

Efektywność energetyczna: COP do 5,33 / A+++ w trybie ogrzewania przy 35°C i A+ w trybie podgrzewania CWU / Pompa wody klasy A ze zmienną prędkością / Zasobnik CWU ze stali nierdzewnej z panelem izolacyjnym U-Vacua™ / Wbudowany przepływomierz

Elastyczność: Powierzchnia postawy 598 x 600 mm / Możliwość stosowania długich rur freonowych / Wbudowany magnetyczny filtr wody

Komfort: Krzywa grzewcza do -20°C / Temperatura wody na wylocie: 60°C

Funkcjonalność: Dodatkowe funkcje z opcjonalną płytką sterującą (sterowanie 2-strefowe, kompatybilność z siecią inteligentną i inne)

Kompatybilność: Opcjonalnie zdalne sterowanie Aquarea Smart i Service Cloud oraz integracja z projektami BMS

Zestaw		Jednofazowe (zasilanie jednostki wewnętrznej)				
		KIT-ADC03JE5C	KIT-ADC05JE5C	KIT-ADC07JE5C	KIT-ADC09JE5C-1	
Wydajność grzewcza / COP (otoczenie +7°C, woda 35°C)		kW / COP	3,20 / 5,33	5,00 / 5,00	7,00 / 4,76	9,00 / 4,48
Wydajność grzewcza / COP (otoczenie +7°C, woda 55°C)		kW / COP	3,20 / 2,81	5,00 / 2,72	7,00 / 2,82	8,95 / 2,78
Wydajność grzewcza / COP (otoczenie +2°C, woda 35°C)		kW / COP	3,20 / 3,64	4,20 / 3,18	6,85 / 3,41	7,00 / 3,40
Wydajność grzewcza / COP (otoczenie +2°C, woda 55°C)		kW / COP	3,20 / 2,19	4,10 / 1,99	6,20 / 2,21	6,30 / 2,16
Wydajność grzewcza / COP (otoczenie -7°C, woda 35°C)		kW / COP	3,30 / 2,80	4,20 / 2,59	5,60 / 2,87	6,12 / 2,78
Wydajność grzewcza / COP (otoczenie -7°C, woda 55°C)		kW / COP	3,20 / 1,79	3,55 / 1,71	5,25 / 1,94	5,90 / 1,93
Wydajność chłodnicza / EER (otoczenie 35°C, woda 7°C)		kW / EER	3,20 / 3,52	4,50 / 3,00	6,70 / 3,03	8,20 / 2,72
Wydajność chłodnicza / EER (otoczenie 35°C, woda 18°C)		kW / EER	3,20 / 4,71	4,80 / 4,29	6,70 / 4,72	9,00 / 4,18
Ogrzewanie, klimat umiarkowany (woda 35°C / woda 55°C)	Sezonowa efektywność energetyczna	η _s %	200 / 136	200 / 136	193 / 130	193 / 130
	Klasa energetyczna ¹⁾	SCOP	5,07 / 3,47	5,07 / 3,47	4,90 / 3,32	4,90 / 3,32
Ogrzewanie, klimat ciepły (woda 35°C / woda 55°C)	Sezonowa efektywność energetyczna	η _s %	245 / 165	245 / 165	227 / 160	227 / 160
	Klasa energetyczna ¹⁾	SCOP	6,20 / 4,20	6,20 / 4,20	5,75 / 4,07	5,75 / 4,07
Ogrzewanie, klimat chłodny (woda 35°C / woda 55°C)	Sezonowa efektywność energetyczna	η _s %	157 / 110	157 / 110	164 / 116	164 / 116
	Klasa energetyczna ¹⁾	SCOP	4,00 / 2,83	4,00 / 2,83	4,18 / 2,98	4,18 / 2,98
Jednostka wewnętrzna			WH-ADC0309J3E5C	WH-ADC0309J3E5C	WH-ADC0309J3E5C	WH-ADC0309J3E5C
Poziom ciśnienia akustycznego	ogrzewanie / chłodzenie	dB(A)	28 / 28	28 / 28	28 / 28	28 / 28
Wymiary	wys. x szer. x głęb.	mm	1640 x 598 x 600	1640 x 598 x 600	1640 x 598 x 600	1640 x 598 x 600
Ciężar netto		kg	101	101	101	101
Przyłącze wody		cal	R 1 1/4	R 1 1/4	R 1 1/4	R 1 1/4
Pompa wody klasy A	Liczba biegów		Zmienna	Zmienna	Zmienna	Zmienna
	Moc wejściowa (min./maks.)	W	30 / 120	30 / 120	30 / 120	30 / 120
Przepływ objętościowy wody grzewczej (ΔT = 5 K, 35°C)		l/min	9,20	14,30	20,10	25,80
Moc wbudowanej grzałki elektrycznej		kW	3,00	3,00	3,00	3,00
Zalecany bezpiecznik (zasilanie 1/2)		A	16 / 16	16 / 16	25 / 16	25 / 16
Zalecany przekrój przewodu (zasilanie 1 / 2)		mm ²	3 x 2,5 / 3 x 2,5	3 x 2,5 / 3x2,5	3 x 4,0 / 3 x 2,5	3 x 4,0 / 3 x 2,5
Pojemność zbiornika c.w.u.		l	185	185	185	185
Maksymalna temperatura wody		°C	65	65	65	65
Materiał wnętrza zasobnika			Stal nierdzewna	Stal nierdzewna	Stal nierdzewna	Stal nierdzewna
Profil poboru CWU wg normy EN16147		l	l	l	l	l
Klasa energetyczna zasobnika CWU w klimacie umiarkowanym / ciepłym / chłodnym ²⁾		A+ do F	A+ / A+ / A	A+ / A+ / A	A+ / A+ / A	A+ / A+ / A
η / COPdHW zasobnika CWU – klimat umiarkowany		η _{wh} % / COPdHW	128 / 3,20	128 / 3,20	116 / 2,90	116 / 2,90
η / COPdHW zasobnika CWU – klimat ciepły		η _{wh} % / COPdHW	152 / 3,80	152 / 3,80	132 / 3,30	132 / 3,30
η / COPdHW zasobnika CWU – klimat chłodny		η _{wh} % / COPdHW	96 / 2,40	96 / 2,40	96 / 2,40	96 / 2,40
Jednostka zewnętrzna			WH-UD03JE5	WH-UD05JE5	WH-UD07JE5	WH-UD09JE5-1
Poziom mocy akustycznej ³⁾	ogrzewanie	dB(A)	55	55	59	59
Wymiary / ciężar netto	wys. x szer. x głęb.	mm / kg	622 x 824 x 298 / 37	622 x 824 x 298 / 37	795 x 875 x 320 / 61	795 x 875 x 320 / 61
Ilość czynnika chłodniczego (R32) / Emisja równoważna CO ₂		kg / t	0,9 / 0,608	0,9 / 0,608	1,27 / 0,857	1,27 / 0,857
Średnica rury	ciecz / gaz	cal (mm)	1/4 (6,35) / 1/2 (12,70)	1/4 (6,35) / 1/2 (12,70)	1/4 (6,35) / 5/8 (15,88)	1/4 (6,35) / 5/8 (15,88)
Zakres długości orurowania / Różnica wysokości zainstalowania jednostki wewn. i zewn.		m / m	3 ÷ 25 / 20	3 ÷ 25 / 20	3 ÷ 50 / 30	3 ÷ 50 / 30
Długość przewodu bez konieczności doprowadzenia dodatkowego gazu / Dodatkowa ilość czynnika gazowego		m / g/m	10 / 20	10 / 20	10 / 25	10 / 25
Zakres roboczy – temperatura otoczenia	ogrzewanie	°C	-20 ÷ +35	-20 ÷ +35	-20 ÷ +35	-20 ÷ +35
	chłodzenie	°C	+10 ÷ +43	+10 ÷ +43	+10 ÷ +43	+10 ÷ +43
Temperatura wody na wylocie	ogrzewanie / chłodzenie	°C	20 ÷ 60 / 5 ÷ 20	20 ÷ 60 / 5 ÷ 20	20 ÷ 60 / 5 ÷ 20	20 ÷ 60 / 5 ÷ 20

Wyposażenie dodatkowe

CZ-TAW1

Aquarea Smart i Service Cloud: zdalne sterowanie i serwisowanie przez router Wifi lub przewodową sieć LAN

Wyposażenie dodatkowe

CZ-NS4P

Płytką sterującą z dodatkowymi funkcjami

1) Skala od A+++ do D. 2) Skala od A+ do F. 3) Poziom mocy akustycznej zgodnie z 811/2013, 813/2013 i EN12102-1:2017, w temp. +7°C. * Wskaźniki EER i COP obliczone zgodnie z normą EN 14511. ** Urządzenie zostało zaprojektowane zgodnie z europejską dyrektywą 98/83/WE w sprawie jakości wody, zmienioną dyrektywą 2015/1787/UE. Okres eksploatacji urządzenia nie jest gwarantowany w przypadku stosowania wód gruntowych, np. wody źródłanej lub wody ze studni, wody kranowej zawierającej sole i inne zanieczyszczenia lub wody o odczynie kwaśnym. Koszty konserwacji i gwarancji związane z powyższymi przypadkami eksploatacji ponosi klient.



STEROWANIE PRZEZ INTERNET: opcja.

NOWOŚĆ
2021

NOWE kompaktowe jednostki Aquarea High Performance Generacji H typu All-in-One, jednofazowe. Grzewczo-chłodzące

• CZYNNIK R410A

Efektywność energetyczna: A+++ w trybie ogrzewania przy 35°C i A w trybie podgrzewania CWU / Pompa wody klasy A ze zmienną prędkością obrotową / Zasobnik CWU ze stali nierdzewnej z panelem izolacyjnym U-Vacua™ / Wbudowany przepływomierz

Elastyczność: Powierzchnia postawy 598 x 600 mm / Wbudowany magnetyczny filtr wody

Komfort: Praca w temperaturach do -20°C

Funkcjonalność: Dodatkowe funkcje z opcjonalną płytką sterującą (sterowanie 2-strefowe, kompatybilność z siecią inteligentną i inne)

Kompatybilność: Opcjonalnie zdalne sterowanie Aquarea Smart i Service Cloud oraz integracja z projektami BMS

Jednofazowe (zasilanie jednostki wewnętrznej)

Zestaw			KIT-ADC12HE5C	KIT-ADC16HE5C
Wydajność grzewcza / COP (otoczenie +7°C, woda 35°C)		kW / COP	12,00 / 4,74	16,00 / 4,28
Wydajność grzewcza / COP (otoczenie +7°C, woda 55°C)		kW / COP	12,00 / 2,88	14,50 / 2,68
Wydajność grzewcza / COP (otoczenie +2°C, woda 35°C)		kW / COP	11,40 / 3,44	13,00 / 3,28
Wydajność grzewcza / COP (otoczenie +2°C, woda 55°C)		kW / COP	9,10 / 2,20	9,80 / 2,17
Wydajność grzewcza / COP (otoczenie -7°C, woda 35°C)		kW / COP	10,00 / 2,73	11,40 / 2,57
Wydajność grzewcza / COP (otoczenie -7°C, woda 55°C)		kW / COP	8,20 / 1,92	9,00 / 1,82
Wydajność chłodnicza / EER (otoczenie 35°C, woda 7°C)		kW / EER	10,00 / 2,81	12,20 / 2,56
Wydajność chłodnicza / EER (otoczenie 35°C, woda 18°C)		kW / EER	10,00 / 4,17	12,20 / 4,12
Ogrzewanie, klimat umiarkowany (woda 35°C / woda 55°C)	Sezonowa efektywność energetyczna	ηs %	190 / 134	190 / 130
	Klasa energetyczna ¹⁾	SCOP	4,82 / 3,42	4,82 / 3,33
Ogrzewanie, klimat ciepły (woda 35°C / woda 55°C)	Sezonowa efektywność energetyczna	ηs %	245 / 159	245 / 169
	Klasa energetyczna ¹⁾	SCOP	6,21 / 4,05	6,20 / 4,30
Ogrzewanie, klimat chłodny (woda 35°C / woda 55°C)	Sezonowa efektywność energetyczna	ηs %	168 / 121	168 / 121
	Klasa energetyczna ¹⁾	SCOP	4,29 / 3,10	4,28 / 3,10
Jednostka wewnętrzna			WH-ADC1216H6E5C	WH-ADC1216H6E5C
Poziom ciśnienia akustycznego	ogrzewanie / chłodzenie	dB(A)	33 / 33	33 / 33
Wymiary	wys. x szer. x głęb.	mm	1640 x 598 x 600	1640 x 598 x 600
Ciężar netto		kg	101	101
Przyłącze wody		cal	R 1 1/4	R 1 1/4
Pompa wody klasy A	Liczba biegów		Zmienna	Zmienna
	Moc wejściowa (min./maks.)	W	- / -	- / -
Przepływ objętościowy wody grzewczej (ΔT = 5 K, 35°C)		l/min	34,40	45,90
Moc wbudowanej grzałki elektrycznej		kW	6,00	6,00
Zalecany bezpiecznik (zasilanie 1/2)		A	- / -	- / -
Zalecany przekrój przewodu (zasilanie 1 / 2)		mm ²	- / -	- / -
Pojemność zbiornika c.w.u.		l	185	185
Maksymalna temperatura wody		°C	65	65
Materiał wnętrza zasobnika			Stal nierdzewna	Stal nierdzewna
Profil poboru CWU wg normy EN16147			-	-
Klasa energetyczna zasobnika CWU w klimacie umiarkowanym / ciepłym / chłodnym ²⁾		A+ do F	- / - / -	- / - / -
η / COPdHW zasobnika CWU – klimat umiarkowany		ηwh % / COPdHW	92 / 2,30	88 / 2,20
η / COPdHW zasobnika CWU – klimat ciepły		ηwh % / COPdHW	107 / 2,67	104 / 2,59
η / COPdHW zasobnika CWU – klimat chłodny		ηwh % / COPdHW	72 / 1,81	70 / 1,74
Jednostka zewnętrzna			WH-UD12HE5	WH-UD16HE5
Poziom mocy akustycznej ³⁾	ogrzewanie	dB(A)	65	65
Wymiary / ciężar netto	wys. x szer. x głęb.	mm / kg	1340 x 900 x 320 / 101	1340 x 900 x 320 / 101
Ilość czynnika chłodniczego (R410A) / Emisja równoważna CO ₂		kg / t	2,55 / 5,324	2,55 / 5,324
Średnica rury	ciecz / gaz	cal (mm)	3/8 (9,52) / 5/8 (15,88)	3/8 (9,52) / 5/8 (15,88)
Zakres długości orurowania / Różnica wysokości zainstalowania jednostki wewn. i zewn.		m / m	3 ÷ 50 / 30	3 ÷ 50 / 30
Długość przewodu bez konieczności doprowadzenia dodatkowego gazu / Dodatkowa ilość czynnika gazowego		m / g/m	10 / 50	10 / 50
Zakres roboczy – temperatura otoczenia	ogrzewanie	°C	-20 ÷ +35	-20 ÷ +35
	chłodzenie	°C	+16 ÷ +43	+16 ÷ +43
Temperatura wody na wylocie	ogrzewanie / chłodzenie	°C	20 ÷ 55 / 5 ÷ 20	20 ÷ 55 / 5 ÷ 20

Wyposażenie dodatkowe

CZ-TAW1 Aquarea Smart i Service Cloud: zdalne sterowanie i serwisowanie przez router Wifi lub przewodową sieć LAN

Wyposażenie dodatkowe

CZ-NS4P Płytką sterującą z dodatkowymi funkcjami

1) Skala od A+++ do D. 2) Skala od A+ do F. 3) Poziom mocy akustycznej zgodnie z 811/2013, 813/2013 i EN12102-1:2017, w temp. +7°C. * Wskaźniki EER i COP obliczone zgodnie z normą EN 14511.

** Urządzenie zostało zaprojektowane zgodnie z europejską dyrektywą 98/83/WE w sprawie jakości wody, zmienioną dyrektywą 2015/1787/UE. Okres eksploatacji urządzenia nie jest gwarantowany w przypadku stosowania wód gruntowych, np. wody źródlanej lub wody ze studni, wody kranowej zawierającej sole i inne zanieczyszczenia lub wody o odczynie kwaśnym. Koszty konserwacji i gwarancji związane z powyższymi przypadkami eksploatacji ponosi klient. *** Dostępne od maja 2021.



STEROWANIE PRZEZ INTERNET: opcja.



011-1W0207
011-1W0208
011-1W0209



ErP 55°C
Skala
od A+++ do D



ErP 35°C
Skala
od A+++ do D

Jednostki Aquarea High Performance Generacji J typu split, jednofazowe. Grzewczo-chłodzące – SDC • CZYNNIK R32

Efektywność energetyczna: COP do 5,33 / A+++ w trybie ogrzewania przy 35°C / Pompa wody klasy A ze zmienną prędkością / Wbudowany przepływomierz

Elastyczność: Możliwość stosowania długich rur freonowych / Wbudowany magnetyczny filtr wody

Komfort: Praca urządzenia oraz możliwość ustawiania krzywej grzewczej do -20°C / Temperatura wody na wylocie: 60°C

Funkcjonalność: Dodatkowe funkcje z opcjonalną płytką sterującą (sterowanie 2-strefowe, kompatybilność z siecią inteligentną i inne)

Kompatybilność: Opcjonalnie zdalne sterowanie Aquarea Smart i Service Cloud oraz integracja z projektami BMS



		Jednofazowe (zasilanie jednostki wewnętrznej)				
Zestaw		KIT-WC03J3E5	KIT-WC05J3E5	KIT-WC07J3E5	KIT-WC09J3E5	
Wydajność grzewcza / COP (otoczenie +7°C, woda 35°C)	kW / COP	3,20 / 5,33	5,00 / 5,00	7,00 / 4,76	9,00 / 4,48	
Wydajność grzewcza / COP (otoczenie +7°C, woda 55°C)	kW / COP	3,20 / 2,81	5,00 / 2,72	7,00 / 2,82	8,95 / 2,78	
Wydajność grzewcza / COP (otoczenie +2°C, woda 35°C)	kW / COP	3,20 / 3,64	4,20 / 3,18	6,85 / 3,41	7,00 / 3,40	
Wydajność grzewcza / COP (otoczenie +2°C, woda 55°C)	kW / COP	3,20 / 2,19	4,10 / 1,99	6,20 / 2,21	6,30 / 2,16	
Wydajność grzewcza / COP (otoczenie -7°C, woda 35°C)	kW / COP	3,30 / 2,80	4,20 / 2,59	5,60 / 2,87	6,12 / 2,78	
Wydajność grzewcza / COP (otoczenie -7°C, woda 55°C)	kW / COP	3,20 / 1,79	3,55 / 1,71	5,25 / 1,94	5,90 / 1,93	
Wydajność chłodnicza / EER (otoczenie 35°C, woda 7°C)	kW / EER	3,20 / 3,52	4,50 / 3,00	6,70 / 3,03	8,20 / 2,72	
Wydajność chłodnicza / EER (otoczenie 35°C, woda 18°C)	kW / EER	3,20 / 4,71	4,80 / 4,29	6,70 / 4,72	9,00 / 4,18	
Ogrzewanie, klimat umiarkowany (woda 35°C / woda 55°C)	Sezonowa efektywność energetyczna	η _s %	200 / 136	200 / 136	193 / 130	193 / 130
	Klasa energetyczna	SCOP	5,07 / 3,47	5,07 / 3,47	4,90 / 3,32	4,90 / 3,32
Ogrzewanie, klimat ciepły (woda 35°C / woda 55°C)	Sezonowa efektywność energetyczna	η _s %	245 / 165	245 / 165	227 / 160	227 / 160
	Klasa energetyczna	SCOP	6,20 / 4,20	6,20 / 4,20	5,75 / 4,07	5,75 / 4,07
Ogrzewanie, klimat chłodny (woda 35°C / woda 55°C)	Sezonowa efektywność energetyczna	η _s %	157 / 110	157 / 110	164 / 116	164 / 116
	Klasa energetyczna	SCOP	4,00 / 2,83	4,00 / 2,83	4,18 / 2,98	4,18 / 2,98
Jednostka wewnętrzna		WH-SDC0305J3E5	WH-SDC0505J3E5	WH-SDC0709J3E5	WH-SDC0909J3E5	
Poziom ciśnienia akustycznego	ogrzewanie / chłodzenie	dB(A)	28 / 28	28 / 28	30 / 30	30 / 31
Wymiary	wys. x szer. x głęb.	mm	892 x 500 x 340	892 x 500 x 340	892 x 500 x 340	892 x 500 x 340
Ciężar netto		kg	42	42	42	42
Przyłącze wody		cal	R 1½	R 1½	R 1½	R 1½
Pompa wody klasy A	Liczba biegów		Zmienna	Zmienna	Zmienna	Zmienna
	Moc wejściowa (min./maks.)	W	30 / 100	33 / 106	34 / 114	40 / 120
Przepływ objętościowy wody grzewczej (ΔT = 5 K, 35°C)		l/min	9,2	14,3	20,1	25,8
Moc wbudowanej grzałki elektrycznej		kW	3	3	3	3
Zalecany bezpiecznik (zasilanie 1/2)		A	16 / 16	16 / 16	25 / 16	25 / 16
Zalecany przekrój przewodu (zasilanie 1 / 2)		mm ²	3 x 2,5 / 3 x 2,5	3 x 2,5 / 3 x 2,5	3 x 4,0 / 3 x 2,5	3 x 4,0 / 3 x 2,5
Jednostka zewnętrzna		WH-UD03JE5	WH-UD05JE5	WH-UD07JE5	WH-UD09JE5-1	
Poziom mocy akustycznej ¹⁾	ogrzewanie	dB(A)	55	55	59	59
Wymiary	wys. x szer. x głęb.	mm	622 x 824 x 298	622 x 824 x 298	795 x 875 x 320	795 x 875 x 320
Ciężar netto		kg	37	37	61	61
Ilość czynnika chłodniczego (R32) / Emisja równoważna CO ₂		kg / t	0,9 / 0,608	0,9 / 0,608	1,27 / 0,857	1,27 / 0,857
Średnica rury	ciecz / gaz	cal (mm)	1/4 (6,35) / 1/2 (12,70)	1/4 (6,35) / 1/2 (12,70)	1/4 (6,35) / 5/8 (15,88)	1/4 (6,35) / 5/8 (15,88)
Zakres długości orurowania		m	3 ÷ 25	3 ÷ 25	3 ÷ 50	3 ÷ 50
Różnica wysokości zainstalowania jednostki wewn. i zewn.		m	20	20	30	30
Długość przewodu bez konieczności doprowadzenia dodatkowego gazu		m	10	10	10	10
Dodatkowa ilość czynnika gazowego		g/m	20	20	25	25
Zakres roboczy – temperatura otoczenia	ogrzewanie	°C	-20 ÷ +35	-20 ÷ +35	-20 ÷ +35	-20 ÷ +35
	chłodzenie	°C	+10 ÷ +43	+10 ÷ +43	+10 ÷ +43	+10 ÷ +43
Temperatura wody na wylocie	ogrzewanie / chłodzenie	°C	20 ÷ 60 / 5 ÷ 20	20 ÷ 60 / 5 ÷ 20	20 ÷ 60 / 5 ÷ 20	20 ÷ 60 / 5 ÷ 20

Wyposażenie dodatkowe	
PAW-TD20C1E5	Zasobnik ze stali nierdzewnej, pojemność 200 l
PAW-TD30C1E5	Zasobnik ze stali nierdzewnej, pojemność 300 l
PAW-TA20C1ESSTD	Zasobnik emaliowany, pojemność 200 l
PAW-TA30C1ESSTD	Zasobnik emaliowany, pojemność 300 l
PAW-3WYVLV-HW	Zawór 3-drogowy do zasobników CWU

Wyposażenie dodatkowe	
CZ-NV1	Zawór 3-drogowy w module Hydrokit
PAW-BTANK50L-2	Zbiornik buforowy o pojemności 50 l
CZ-TAW1	Aquarea Smart i Service Cloud: zdalne sterowanie i serwisowanie przez router WiFi lub przewodową sieć LAN
CZ-NS4P	Płytką sterującą z dodatkowymi funkcjami

1) Poziom mocy akustycznej zgodnie z 811/2013, 813/2013 i EN12102-1:2017, w temp. +7°C. * Wskaźniki EER i COP obliczone zgodnie z normą EN 14511.



STEROWANIE PRZEZ INTERNET: opcja. GOOD DESIGN AWARD 2017: jednostki wewnętrzne Generacji H typu All-in-One i split zdobyły prestiżową nagrodę Good Design Award 2017.

GOOD DESIGN

Jednostki Aquarea High Performance Generacji H typu split, jednofazowe/trójfazowe. Grzewczo-chłodzące – SDC

• CZYNNIK R410A

Efektywność energetyczna: A+++ w trybie ogrzewania przy 35°C / Pompa wody klasy A ze zmienną prędkością / Wbudowany przepływomierz

Elastyczność: Opcjonalny magnes do siatkowego filtra wody

Komfort: Praca w temperaturach do -20°C

Funkcjonalność: Dodatkowe funkcje z opcjonalną płytką sterującą (sterowanie 2-strefowe, kompatybilność z siecią inteligentną i inne)

Kompatybilność: Opcjonalnie zdalne sterowanie Aquarea Smart i Service Cloud oraz integracja z projektami BMS

Zestaw		Jednofazowe		Trójfazowe (zasilanie jednostki wewnętrznej)			
		KIT-WC12H6E5	KIT-WC16H6E5	KIT-WC09H3E8	KIT-WC12H9E8	KIT-WC16H9E8	
Wydajność grzewcza / COP (otoczenie +7°C, woda 35°C)	kW / COP	12,00 / 4,74	16,00 / 4,28	9,00 / 4,84	12,00 / 4,74	16,00 / 4,28	
Wydajność grzewcza / COP (otoczenie +7°C, woda 55°C)	kW / COP	12,00 / 2,88	14,50 / 2,68	9,00 / 2,94	12,00 / 2,88	14,50 / 2,68	
Wydajność grzewcza / COP (otoczenie +2°C, woda 35°C)	kW / COP	11,40 / 3,44	13,00 / 3,28	9,00 / 3,59	11,40 / 3,44	13,00 / 3,28	
Wydajność grzewcza / COP (otoczenie +2°C, woda 55°C)	kW / COP	9,10 / 2,20	9,80 / 2,17	8,80 / 2,23	9,10 / 2,20	9,80 / 2,17	
Wydajność grzewcza / COP (otoczenie -7°C, woda 35°C)	kW / COP	10,00 / 2,73	11,40 / 2,57	9,00 / 2,85	10,00 / 2,73	11,40 / 2,57	
Wydajność grzewcza / COP (otoczenie -7°C, woda 55°C)	kW / COP	8,20 / 1,92	9,00 / 1,82	7,90 / 2,05	8,20 / 1,92	9,00 / 1,82	
Wydajność chłodnicza / EER (otoczenie 35°C, woda 7°C)	kW / EER	10,00 / 2,81	12,20 / 2,56	7,00 / 3,14	10,00 / 2,81	12,20 / 2,56	
Wydajność chłodnicza / EER (otoczenie 35°C, woda 18°C)	kW / EER	10,00 / 4,17	12,20 / 4,12	7,00 / 4,61	10,00 / 4,17	12,20 / 4,12	
Ogrzewanie, klimat umiarkowany (woda 35°C / woda 55°C)	Sezonowa efektywność energetyczna	η _s %	190 / 134	190 / 130	190 / 133	190 / 134	190 / 130
	SCOP		4,82 / 3,42	4,82 / 3,33	4,81 / 3,41	4,82 / 3,42	4,82 / 3,33
Klasa energetyczna		A+++ do D	A+++ / A++	A+++ / A++	A+++ / A++	A+++ / A++	A+++ / A++
Ogrzewanie, klimat ciepły (woda 35°C / woda 55°C)	Sezonowa efektywność energetyczna	η _s %	245 / 159	245 / 169	245 / 159	245 / 159	245 / 169
	SCOP		6,21 / 4,05	6,20 / 4,30	6,21 / 4,05	6,21 / 4,05	6,20 / 4,30
Klasa energetyczna		A+++ do D	A+++ / A+++	A+++ / A+++	A+++ / A+++	A+++ / A+++	A+++ / A+++
Ogrzewanie, klimat chłodny (woda 35°C / woda 55°C)	Sezonowa efektywność energetyczna	η _s %	168 / 121	168 / 121	168 / 121	168 / 121	168 / 121
	SCOP		4,29 / 3,10	4,28 / 3,10	4,28 / 3,10	4,29 / 3,10	4,28 / 3,10
Klasa energetyczna		A+++ do D	A++ / A+	A++ / A+	A++ / A+	A++ / A+	A++ / A+
Jednostka wewnętrzna		WH-SDC12H6E5	WH-SDC16H6E5	WH-SDC09H3E8	WH-SDC12H9E8	WH-SDC16H9E8	
Poziom ciśnienia akustycznego	ogrzewanie / chłodzenie	dB(A)	33 / 33	33 / 33	33 / 33	33 / 33	33 / 33
Wymiary	wys. x szer. x głęb.	mm	892 x 500 x 340	892 x 500 x 340	892 x 500 x 340	892 x 500 x 340	892 x 500 x 340
Ciężar netto		kg	43	44	43	44	45
Przyłącze wody		cal	R 1 1/4	R 1 1/4	R 1 1/4	R 1 1/4	R 1 1/4
Pompa wody klasy A	Liczba biegów		Zmienna	Zmienna	Zmienna	Zmienna	Zmienna
	Moc wejściowa (min./maks.)	W	34 / 110	30 / 105	32 / 102	34 / 110	30 / 105
Przepływ objętościowy wody grzewczej (ΔT = 5 K, 35°C)		l/min	34,4	45,9	25,8	34,4	45,9
Moc wbudowanej grzałki elektrycznej		kW	6	6	3	9	9
Zalecany bezpiecznik (zasilanie 1/2)		A	25 / 32	32 / 32	16 / 16	10 / 16	10 / 16
Zalecany przekrój przewodu (zasilanie 1 / 2)		mm ²	3 x 4,0 / 3 x 6,0	3 x 6,0 / 3 x 6,0	5 x 2,5 / 5 x 2,5	5 x 2,5 / 5 x 2,5	5 x 2,5 / 5 x 2,5
Jednostka zewnętrzna		WH-UD12HE5	WH-UD16HE5	WH-UD09HE8	WH-UD12HE8	WH-UD16HE8	
Poziom mocy akustycznej ¹⁾	ogrzewanie	dB(A)	65	65	65	65	65
Wymiary	wys. x szer. x głęb.	mm	1340 x 900 x 320	1340 x 900 x 320	1340 x 900 x 320	1340 x 900 x 320	1340 x 900 x 320
Ciężar netto		kg	101	101	107	107	107
Ilość czynnika chłodniczego (R410A) / Emisja równoważna CO ₂		kg / t	2,55 / 5,324	2,55 / 5,324	2,55 / 5,324	2,55 / 5,324	2,55 / 5,324
Średnica rury	ciecz / gaz	cal (mm)	3/8 (9,52) / 5/8 (15,88)	3/8 (9,52) / 5/8 (15,88)	3/8 (9,52) / 5/8 (15,88)	3/8 (9,52) / 5/8 (15,88)	3/8 (9,52) / 5/8 (15,88)
Zakres długości orurowania		m	3 ÷ 50	3 ÷ 50	3 ÷ 30	3 ÷ 30	3 ÷ 30
Różnica wysokości zainstalowania jednostki wewn. i zewn.		m	30	30	20	20	20
Długość przewodu bez konieczności doprowadzenia dodatkowego gazu		m	10	10	10	10	10
Dodatkowa ilość czynnika gazowego		g/m	50	50	50	50	50
Zakres roboczy – temperatura otoczenia	ogrzewanie	°C	-20 ÷ +35	-20 ÷ +35	-20 ÷ +35	-20 ÷ +35	-20 ÷ +35
	chłodzenie	°C	+16 ÷ +43	+16 ÷ +43	+16 ÷ +43	+16 ÷ +43	+16 ÷ +43
Temperatura wody na wylocie	ogrzewanie / chłodzenie	°C	20 ÷ 55 / 5 ÷ 20	20 ÷ 55 / 5 ÷ 20	20 ÷ 55 / 5 ÷ 20	20 ÷ 55 / 5 ÷ 20	20 ÷ 55 / 5 ÷ 20

Wyposażenie dodatkowe	
PAW-TD20C1E5	Zasobnik ze stali nierdzewnej, pojemność 200 l
PAW-TD30C1E5	Zasobnik ze stali nierdzewnej, pojemność 300 l
PAW-TA20C1E5STD	Zasobnik emaliowany, pojemność 200 l
PAW-TA30C1E5STD	Zasobnik emaliowany, pojemność 300 l
PAW-3WYVLY-HW	Zawór 3-drogowy do zasobników CWU
CZ-NV1	Zawór 3-drogowy w module Hydrokit

Wyposażenie dodatkowe	
PAW-BTANK50L-2	Zbiornik buforowy o pojemności 50 l
CZ-TAW1	Aquarea Smart i Service Cloud: zdalne sterowanie i serwisowanie przez router Wifi lub przewodową sieć LAN
CZ-NS4P	Płytki sterująca z dodatkowymi funkcjami
PAW-A2W-MGTFILTER	Magnes do siatkowego filtra wody

1) Poziom mocy akustycznej zgodnie z 811/2013, 813/2013 i EN12102-1:2017, w temp. +7°C. * Wskaźniki EER i COP obliczone zgodnie z normą EN 14511.



STEROWANIE PRZEZ INTERNET: opcja. GOOD DESIGN AWARD 2017: jednostki wewnętrzne Generacji H typu All-in-One i split zdobyły prestiżową nagrodę Good Design Award 2017.



Jednostki Aquarea High Performance Generacji J typu monoblok, jednofazowe. Grzewczo-chłodzące – MDC • CZYNNIK R32

Efektywność energetyczna: A+++ w trybie ogrzewania przy 35°C / Pompa wody klasy A ze zmienną prędkością / Wbudowany przepływomierz

Elastyczność: Wbudowany magnetyczny filtr wody / Wbudowane naczynie wzbiorcze o pojemności 6 l

Komfort: Praca urządzenia oraz możliwość ustawiania krzywej grzewczej do -20°C / Temperatura wody na wylocie: 60°C **Praca w trybie chłodzenia do +10°C**

Funkcjonalność: Dodatkowe funkcje z opcjonalną płytką sterującą (sterowanie 2-strefowe, kompatybilność z siecią inteligentną i inne)

Kompatybilność: Opcjonalnie zdalne sterowanie Aquarea Smart i Service Cloud oraz integracja z projektami BMS



Jednostka zewnętrzna		Jednofazowe			
		WH-MDC05J3E5	WH-MDC07J3E5	WH-MDC09J3E5	
Wydajność grzewcza / COP (otoczenie +7°C, woda 35°C)	kW / COP	5,00 / 5,05	7,00 / 4,76	9,00 / 4,48	
Wydajność grzewcza / COP (otoczenie +7°C, woda 55°C)	kW / COP	5,00 / 3,01	7,00 / 2,82	8,95 / 2,78	
Wydajność grzewcza / COP (otoczenie +2°C, woda 35°C)	kW / COP	5,00 / 3,57	7,00 / 3,40	7,45 / 3,13	
Wydajność grzewcza / COP (otoczenie +2°C, woda 55°C)	kW / COP	5,00 / 2,27	6,30 / 2,16	7,00 / 2,12	
Wydajność grzewcza / COP (otoczenie -7°C, woda 35°C)	kW / COP	5,00 / 2,78	6,80 / 2,81	7,50 / 2,63	
Wydajność grzewcza / COP (otoczenie -7°C, woda 55°C)	kW / COP	5,00 / 1,85	6,30 / 1,86	7,00 / 1,80	
Wydajność chłodnicza / EER (otoczenie 35°C, woda 7°C)	kW / EER	5,00 / 3,25	7,00 / 3,06	9,00 / 2,71	
Wydajność chłodnicza / EER (otoczenie 35°C, woda 18°C)	kW / EER	5,00 / 5,05	7,00 / 4,73	9,00 / 4,25	
Ogrzewanie, klimat umiarkowany (woda 35°C / woda 55°C)	Sezonowa efektywność energetyczna	ηs %	202 / 142	193 / 130	193 / 130
	Klasa energetyczna	SCOP	5,12 / 3,63	4,90 / 3,32	4,90 / 3,32
Ogrzewanie, klimat ciepły (woda 35°C / woda 55°C)	Sezonowa efektywność energetyczna	ηs %	237 / 165	227 / 160	227 / 160
	Klasa energetyczna	SCOP	6,00 / 4,20	5,75 / 4,07	5,75 / 4,07
Ogrzewanie, klimat chłodny (woda 35°C / woda 55°C)	Sezonowa efektywność energetyczna	ηs %	160 / 115	164 / 116	164 / 116
	Klasa energetyczna	SCOP	4,08 / 2,95	4,18 / 2,98	4,18 / 2,98
Poziom mocy akustycznej ¹⁾	ogrzewanie	dB(A)	59	59	59
Wymiary	wys. x szer. x głęb.	mm	865 x 1283 x 320	865 x 1283 x 320	865 x 1283 x 320
Ciężar netto		kg	99	104	104
Ilość czynnika chłodniczego (R32) / Emisja równoważna CO ₂ ²⁾		kg / t	1,3 / 0,878	1,3 / 0,878	1,3 / 0,878
Przyłącze wody		cal	R 1½	R 1½	R 1½
Pompa wody	Liczba biegów		Zmienna	Zmienna	Zmienna
	Moc wejściowa (min./maks.)	W	34 / 96	36 / 100	39 / 108
Przepływ objętościowy wody grzewczej (ΔT = 5 K, 35°C)		l/min	14,3	20,1	25,8
Moc wbudowanej grzałki elektrycznej		kW	3	3	3
Moc wejściowa	ogrzewanie A7W35	kW	0,985	1,47	2,01
	chłodzenie A35W7	kW	1,51	2,29	3,32
Prąd roboczy i rozruchowy	ogrzewanie A7W35	A	4,7	7,0	9,3
	chłodzenie A35W7	A	7,0	10,5	14,7
Prąd 1		A	12	17	17
Prąd 2		A	13	13	13
Zalecany bezpiecznik (zasilanie 1/2)		A	16 / 16	20 / 16	20 / 16
Zalecany przekrój przewodu (zasilanie 1 / 2)		mm ²	3 x 2,5 / 3 x 2,5	3 x 4,0 / 3 x 2,5	3 x 4,0 / 3 x 2,5
Zakres roboczy – temperatura otoczenia	ogrzewanie	°C	-20 ÷ 35	-20 ÷ 35	-20 ÷ 35
	chłodzenie	°C	+10 ÷ +43	+10 ÷ +43	+10 ÷ +43
Temperatura wody na wylocie	ogrzewanie	°C	20 ÷ 60	20 ÷ 60	20 ÷ 60
	chłodzenie	°C	5 ÷ 20	5 ÷ 20	5 ÷ 20

Wypożyczenie dodatkowe	
PAW-TD20C1E5	Zasobnik ze stali nierdzewnej, pojemność 200 l
PAW-TD30C1E5	Zasobnik ze stali nierdzewnej, pojemność 300 l
PAW-TA20C1E5STD	Zasobnik emaliowany, pojemność 200 l
PAW-TA30C1E5STD	Zasobnik emaliowany, pojemność 300 l
PAW-TD20B8E3-2	Zasobnik Combo emaliowany, pojemność 185 l + 80 l
PAW-TD23B6E5	Zasobnik Combo ze stali nierdzewnej, pojemność 230 l + 60 l

Wypożyczenie dodatkowe	
PAW-3WYVVLV-HW	Zawór 3-drogowy do zasobników CWU
PAW-BTANK50L-2	Zbiornik buforowy o pojemności 50 l
CZ-TAW1	Aquarea Smart i Service Cloud: zdalne sterowanie i serwisowanie przez router Wifi lub przewodową sieć LAN
PAW-A2W-AFVLV	1 antyzamrożeniowy zawór spustowy. Wymagane jest zamówienie 2 zaworów na układ

1) Poziom mocy akustycznej zgodnie z 811/2013, 813/2013 i EN12102-1:2017, w temp. +7°C. 2) Modele WH-MDC są hermetycznie zamknięte. * Wskaźniki EER i COP obliczone zgodnie z normą EN 14511.



STEROWANIE PRZEZ INTERNET: opcja.



Jednostki Aquarea High Performance Generacji H typu monoblok, jednofazowe. Grzewczo-chłodzące – MDC • CZYNNIK R410A

Efektywność energetyczna: A+++ w trybie ogrzewania przy 35°C / Pompa wody klasy A ze zmienną prędkością / Wbudowany przepływomierz

Elastyczność: Opcjonalny magnes do siatkowego filtra wody

Komfort: Praca urządzenia oraz możliwość ustawiania krzywej grzewczej do -20°C / Temperatura wody na wylocie: 55°C

Funkcjonalność: Dodatkowe funkcje z opcjonalną płytką sterującą (sterowanie 2-strefowe, kompatybilność z siecią inteligentną i inne)

Kompatybilność: Opcjonalnie zdalne sterowanie Aquarea Smart i Service Cloud oraz integracja z projektami BMS

Jednostka zewnętrzna		Jednofazowe		
			WH-MDC12H6E5	WH-MDC16H6E5
Wydajność grzewcza / COP (otoczenie +7°C, woda 35°C)		kW / COP	12,00 / 4,74	16,00 / 4,28
Wydajność grzewcza / COP (otoczenie +7°C, woda 55°C)		kW / COP	12,00 / 2,93	14,50 / 2,72
Wydajność grzewcza / COP (otoczenie +2°C, woda 35°C)		kW / COP	11,40 / 3,44	13,00 / 3,28
Wydajność grzewcza / COP (otoczenie +2°C, woda 55°C)		kW / COP	9,10 / 2,23	9,80 / 2,21
Wydajność grzewcza / COP (otoczenie -7°C, woda 35°C)		kW / COP	10,00 / 2,73	11,40 / 2,57
Wydajność grzewcza / COP (otoczenie -7°C, woda 55°C)		kW / COP	8,20 / 1,95	9,00 / 1,84
Wydajność chłodnicza / EER (otoczenie 35°C, woda 7°C)		kW / EER	10,00 / 2,81	12,20 / 2,56
Wydajność chłodnicza / EER (otoczenie 35°C, woda 18°C)		kW / EER	10,00 / 4,65	12,20 / 4,12
Ogrzewanie, klimat umiarkowany (woda 35°C / woda 55°C)	Sezonowa efektywność energetyczna	ηs %	190 / 134	190 / 130
	Klasa energetyczna		A+++ / A++	A+++ / A++
Ogrzewanie, klimat ciepły (woda 35°C / woda 55°C)	Sezonowa efektywność energetyczna	ηs %	245 / 159	245 / 169
	Klasa energetyczna		A+++ / A+++	A+++ / A+++
Ogrzewanie, klimat chłodny (woda 35°C / woda 55°C)	Sezonowa efektywność energetyczna	ηs %	168 / 121	168 / 121
	Klasa energetyczna		A++ / A+	A++ / A+
Poziom mocy akustycznej ¹⁾		dB(A)	65	65
Wymiary		wys. x szer. x głęb.	mm	1410 x 1283 x 320
Ciężar netto		kg	140	140
Ilość czynnika chłodniczego (R410A) / Emisja równoważna CO ₂ ²⁾		kg / t	2,10 / 4,385	2,10 / 4,385
Przyłącze wody		cal	R 1½	R 1½
Pompa wody		Liczba biegów	Zmienna	Zmienna
		Moc wejściowa (min./maks.)	W	38 / 120
Przepływ objętościowy wody grzewczej (ΔT = 5 K, 35°C)		l/min	34,4	45,9
Moc wbudowanej grzałki elektrycznej		kW	6	6
Moc wejściowa		ogrzewanie A7W35	kW	2,53
		chłodzenie A35W7	kW	3,56
Prąd roboczy i rozruchowy		ogrzewanie A7W35	A	11,7
		chłodzenie A35W7	A	16,2
Prąd 1		A	24,0	26,0
Prąd 2		A	26,0	26,0
Zalecany bezpiecznik (zasilanie 1/2)		A	25 / 32	32 / 32
Zalecany przekrój przewodu (zasilanie 1 / 2)		mm ²	3 x 4,0 / 3 x 6,0	3 x 6,0 / 3 x 6,0
Zakres roboczy – temperatura otoczenia		ogrzewanie	°C	-20 ÷ +35
		chłodzenie	°C	+16 ÷ +43
Temperatura wody na wylocie		ogrzewanie	°C	20 ÷ 55
		chłodzenie	°C	5 ÷ 20

Wyposażenie dodatkowe	
PAW-TD20C1E5	Zasobnik ze stali nierdzewnej, pojemność 200 l
PAW-TD30C1E5	Zasobnik ze stali nierdzewnej, pojemność 300 l
PAW-TA20C1E5STD	Zasobnik emaliowany, pojemność 200 l
PAW-TA30C1E5STD	Zasobnik emaliowany, pojemność 300 l
PAW-TD20B8E3-2	Zasobnik Combo emaliowany, pojemność 185 l + 80 l
PAW-TD23B6E5	Zasobnik Combo ze stali nierdzewnej, pojemność 230 l + 60 l

Wyposażenie dodatkowe	
PAW-3WYVLV-HW	Zawór 3-drogowy do zasobników CWU
PAW-BTANK50L-2	Zbiornik buforowy o pojemności 50 l
CZ-TAW1	Aquarea Smart i Service Cloud: zdalne sterowanie i serwisowanie przez router WiFi lub przewodową sieć LAN
PAW-A2W-MGTFILTER	Magnes do siatkowego filtra wody
PAW-A2W-AFVLV	1 antyzamrożeniowy zawór spustowy. Wymagane jest zamówienie 2 zaworów na układ

1) Poziom mocy akustycznej zgodnie z 811/2013, 813/2013 i EN12102-1:2017, w temp. +7°C. 2) Modele WH-MDC są hermetycznie zamknięte. * Wskaźniki EER i COP obliczone zgodnie z normą EN 14511.



STEROWANIE PRZEZ INTERNET: opcja.

GOOD DESIGN

Jednostki Aquarea T-CAP Generacji H typu All-in-One, jednofazowe/trójfazowe. Grzewczo-chłodzące • CZYNNIK R410A
Efektywność energetyczna: A+++ w trybie ogrzewania przy 35°C i A w trybie podgrzewania CWU / Pompa wody klasy A ze zmienną prędkością / Zasobnik CWU ze stali nierdzewnej z panelem izolacyjnym U-Vacua™ / Wbudowany przepływomierz

Elastyczność: Opcjonalny magnes do siatkowego filtra wody

Komfort: Stała wydajność do -20°C / Praca do -28°C / Temperatura wody na wylocie: 60°C

Funkcjonalność: Dodatkowe funkcje z opcjonalną płytką sterującą (sterowanie 2-strefowe, kompatybilność z siecią inteligentną i inne)

Kompatybilność: Opcjonalnie zdalne sterowanie Aquarea Smart i Service Cloud oraz integracja z projektami BMS

Zestaw		Jednofazowe (zasilanie jednostki wewnętrznej)			Trójfazowe (zasilanie jednostki wewnętrznej)		
		KIT-AXC09HE5	KIT-AXC12HE5	KIT-AXC09HE8	KIT-AXC12HE8	KIT-AXC16HE8	
Wydajność grzewcza / COP (otoczenie +7°C, woda 35°C)	kW / COP	9,00 / 4,84	12,00 / 4,74	9,00 / 4,84	12,00 / 4,74	16,00 / 4,28	
Wydajność grzewcza / COP (otoczenie +7°C, woda 55°C)	kW / COP	9,00 / 2,94	12,00 / 2,88	9,00 / 2,94	12,00 / 2,88	16,00 / 2,71	
Wydajność grzewcza / COP (otoczenie +2°C, woda 35°C)	kW / COP	9,00 / 3,59	12,00 / 3,44	9,00 / 3,59	12,00 / 3,44	16,00 / 3,07	
Wydajność grzewcza / COP (otoczenie +2°C, woda 55°C)	kW / COP	9,00 / 2,21	12,00 / 2,19	9,00 / 2,21	12,00 / 2,19	16,00 / 2,13	
Wydajność grzewcza / COP (otoczenie -7°C, woda 35°C)	kW / COP	9,00 / 2,85	12,00 / 2,72	9,00 / 2,85	12,00 / 2,72	16,00 / 2,49	
Wydajność grzewcza / COP (otoczenie -7°C, woda 55°C)	kW / COP	9,00 / 2,02	12,00 / 1,92	9,00 / 2,02	12,00 / 1,92	16,00 / 1,86	
Wydajność chłodnicza / EER (otoczenie 35°C, woda 7°C)	kW / EER	7,00 / 3,17	10,00 / 2,81	7,00 / 3,17	10,00 / 2,81	12,20 / 2,56	
Wydajność chłodnicza / EER (otoczenie 35°C, woda 18°C)	kW / EER	7,00 / 5,19	10,00 / 5,13	7,00 / 5,19	10,00 / 4,35	12,20 / 3,49	
Ogrzewanie, klimat umiarkowany (woda 35°C / woda 55°C)	Sezonowa efektywność energetyczna	ηs %	181 / 130	170 / 130	180 / 130	170 / 130	160 / 125
	Klasa energetyczna ¹⁾	SCOP	4,59 / 3,32	4,32 / 3,32	4,59 / 3,32	4,32 / 3,32	4,08 / 3,20
Ogrzewanie, klimat ciepły (woda 35°C / woda 55°C)	Sezonowa efektywność energetyczna	ηs %	235 / 158	231 / 158	235 / 158	231 / 158	231 / 159
	Klasa energetyczna ¹⁾	SCOP	5,95 / 4,02	5,86 / 4,02	5,95 / 4,02	5,86 / 4,08	5,85 / 4,05
Ogrzewanie, klimat chłodny (woda 35°C / woda 55°C)	Sezonowa efektywność energetyczna	ηs %	160 / 125	160 / 125	160 / 125	160 / 125	150 / 125
	Klasa energetyczna ¹⁾	SCOP	4,08 / 3,20	4,08 / 3,20	4,08 / 3,20	4,08 / 3,20	3,83 / 3,20
Jednostka wewnętrzna		WH-ADC1216H6E5	WH-ADC1216H6E5	WH-ADC0916H9E8	WH-ADC0916H9E8	WH-ADC0916H9E8	
Poziom ciśnienia akustycznego	ogrzewanie / chłodzenie	dB(A)	33 / 33	33 / 33	33 / 33	33 / 33	
Wymiary	wys. x szer. x głęb.	mm	1800 x 598 x 717	1800 x 598 x 717	1800 x 598 x 717	1800 x 598 x 717	
Ciężar netto		kg	124	124	126	126	
Przyłącze wody		cal	R 1/4	R 1/4	R 1/4	R 1/4	
Pompa wody klasy A	Liczba biegów		Zmienna	Zmienna	Zmienna	Zmienna	
	Moc wejściowa [min./maks.]	W	36 / 152	36 / 152	36 / 152	36 / 152	
Przepływ objętościowy wody grzewczej (ΔT = 5 K, 35°C)		l/min	25,8	34,4	25,8	34,4	
Moc wbudowanej grzałki elektrycznej		kW	6	6	9	9	
Zalecany bezpiecznik (zasilanie 1 / 2)		A	32 / 32	32 / 32	16 / 16	16 / 16	
Zalecany przekrój przewodu (zasilanie 1 / 2)		mm ²	3 x 6,0 / 3 x 6,0	3 x 6,0 / 3 x 6,0	5 x 2,5 / 5 x 2,5	5 x 2,5 / 5 x 2,5	
Pojemność zbiornika c.w.u.		l	185	185	185	185	
Maksymalna temperatura wody		°C	65	65	65	65	
Materiał wnętrza zasobnika			Stal nierdzewna	Stal nierdzewna	Stal nierdzewna	Stal nierdzewna	
Profil poboru CWU wg normy EN16147			l	l	l	l	
Klasa energetyczna zasobnika CWU w klimacie umiarkowanym / ciepłym / chłodnym ²⁾		A+ do F	A / A / A	A / A / A	A / A / A	A / A / B	
η / COPdHW zasobnika CWU – klimat umiarkowany		ηwh % / COPdHW	95 / 2,37	95 / 2,37	95 / 2,37	91 / 2,27	
η / COPdHW zasobnika CWU – klimat ciepły		ηwh % / COPdHW	110 / 2,75	110 / 2,75	110 / 2,75	107 / 2,67	
η / COPdHW zasobnika CWU – klimat chłodny		ηwh % / COPdHW	75 / 1,87	75 / 1,87	75 / 1,87	72 / 1,80	
Jednostka zewnętrzna		WH-UX09HE5	WH-UX12HE5	WH-UX09HE8	WH-UX12HE8	WH-UX16HE8	
Poziom mocy akustycznej ³⁾	ogrzewanie	dB(A)	66	66	65	65	
Wymiary / ciężar netto	wys. x szer. x głęb.	mm / kg	1340 x 900 x 320 / 101	1340 x 900 x 320 / 101	1340 x 900 x 320 / 108	1340 x 900 x 320 / 118	
Ilość czynnika chłodniczego (R410A) / Emisja równoważna CO ₂		kg / t	2,85 / 5,951	2,85 / 5,951	2,85 / 5,951	2,90 / 6,055	
Średnica rury	ciecz / gaz	cal (mm)	3/8 (9,52) / 5/8 (15,88)	3/8 (9,52) / 5/8 (15,88)	3/8 (9,52) / 5/8 (15,88)	3/8 (9,52) / 5/8 (15,88)	
Zakres długości orurowania / Różnica wysokości zainstalowania jednostki wewn. i zewn.		m / m	3 ÷ 30 / 20	3 ÷ 30 / 20	3 ÷ 30 / 20	3 ÷ 30 / 20	
Długość przewodu bez konieczności doprowadzenia dodatkowego gazu / Dodatkowa ilość czynnika gazowego		m / g/m	10 / 50	10 / 50	10 / 50	10 / 50	
Zakres roboczy – temperatura otoczenia	ogrzewanie	°C	-28 ÷ +35	-28 ÷ +35	-28 ÷ +35	-28 ÷ +35	
	chłodzenie	°C	+16 ÷ +43	+16 ÷ +43	+16 ÷ +43	+16 ÷ +43	
Temperatura wody na wylocie	ogrzewanie / chłodzenie	°C	20 ÷ 60 / 5 ÷ 20	20 ÷ 60 / 5 ÷ 20	20 ÷ 60 / 5 ÷ 20	20 ÷ 60 / 5 ÷ 20	

Wyposażenie dodatkowe

PAW-ADC-PREKIT-1	Zestaw do uproszczonej instalacji orurowania Generacji J
PAW-ADC-CV150	Dekoracyjna pokrywa boczna (magnetyczna)
CZ-NS4P	Płytkę sterującą z dodatkowymi funkcjami

Wyposażenie dodatkowe

CZ-TAW1	AquareaSmart i Service Cloud: zdalne sterowanie i serwisowanie przez router WiFi lub przewodową sieć LAN
PAW-AZW-MGTFILTER	Magnes do siatkowego filtra wody

¹⁾ Skala od A+++ do D. ²⁾ Skala od A+ do F. ³⁾ Poziom mocy akustycznej zgodnie z 811/2013, 813/2013 i EN12102-1:2017, w temp. +7°C. * Wskaźniki EER i COP obliczone zgodnie z normą EN 14511.

**** Urządzenie zostało zaprojektowane zgodnie z europejską dyrektywą 98/83/WE w sprawie jakości wody, zmienioną dyrektywą 2015/1787/UE. Okres eksploatacji urządzenia nie jest gwarantowany w przypadku stosowania wód gruntowych, np. wody źródłowej lub wody ze studni, wody kranowej zawierającej sole i inne zanieczyszczenia lub wody o odczynie kwaśnym. Koszty konserwacji i gwarancji związane z powyższymi przypadkami eksploatacji ponosi klient.**

STEROWANIE PRZEZ INTERNET: opcja. GOOD DESIGN AWARD 2017: jednostki wewnętrzne Generacji H typu All-in-One i split zdobyły prestiżową nagrodę Good Design Award 2017.



GOOD DESIGN

A++
ErP 55°C
Skala od A+++ do D

A+++
ErP 35°C
Skala od A+++ do D

A
CWU
Skala od A+ do F

Jednostki Aquarea T-CAP Generacji H typu All-in-One, trójfazowe, z bardzo cichą jednostką zewnętrzną. Grzewczo-chłodzące

• **CZYNNIK R410A**

Efektywność energetyczna: A+++ w trybie ogrzewania przy 35°C i A w trybie podgrzewania CWU / Pompa wody klasy A ze zmienną prędkością / Zasobnik CWU ze stali nierdzewnej z panelem izolacyjnym U-Vacua™ / Wbudowany przepływomierz

Elastyczność: Opcjonalny magnes do siatkowego filtra wody

Komfort: Niski poziom hałasu / Stała wydajność do -20°C / Praca do -28°C / Temperatura wody na wylocie: 60°C

Funkcjonalność: Dodatkowe funkcje z opcjonalną płytką sterującą (sterowanie 2-strefowe, kompatybilność z siecią inteligentną i inne)

Kompatybilność: Opcjonalnie zdalne sterowanie Aquarea Smart i Service Cloud oraz integracja z projektami BMS

		Trójfazowe (zasilanie jednostki wewnętrznej)			
Zestaw		KIT-AQC09HE8	KIT-AQC12HE8	KIT-AQC16HE8	
Wydajność grzewcza / COP (otoczenie +7°C, woda 35°C)	kW / COP	9,00 / 4,84	12,00 / 4,74	16,00 / 4,28	
Wydajność grzewcza / COP (otoczenie +7°C, woda 55°C)	kW / COP	9,00 / 2,94	12,00 / 2,88	16,00 / 2,71	
Wydajność grzewcza / COP (otoczenie +2°C, woda 35°C)	kW / COP	9,00 / 3,59	12,00 / 3,44	16,00 / 3,07	
Wydajność grzewcza / COP (otoczenie +2°C, woda 55°C)	kW / COP	9,00 / 2,21	12,00 / 2,19	16,00 / 2,13	
Wydajność grzewcza / COP (otoczenie -7°C, woda 35°C)	kW / COP	9,00 / 2,85	12,00 / 2,72	16,00 / 2,49	
Wydajność grzewcza / COP (otoczenie -7°C, woda 55°C)	kW / COP	9,00 / 2,02	12,00 / 1,92	16,00 / 1,86	
Wydajność chłodnicza / EER (otoczenie 35°C, woda 7°C)	kW / EER	7,00 / 3,17	10,00 / 2,81	12,20 / 2,56	
Wydajność chłodnicza / EER (otoczenie 35°C, woda 18°C)	kW / EER	7,00 / 5,19	10,00 / 4,35	12,20 / 3,49	
Ogrzewanie, klimat umiarkowany (woda 35°C / woda 55°C)	Sezonowa efektywność energetyczna	η _{sp} %	181 / 130	170 / 130	160 / 125
	Klasa energetyczna ¹⁾	SCOP	4,59 / 3,32	4,32 / 3,32	4,08 / 3,20
Ogrzewanie, klimat ciepły (woda 35°C / woda 55°C)	Sezonowa efektywność energetyczna	η _{sp} %	235 / 158	231 / 158	231 / 159
	Klasa energetyczna ¹⁾	SCOP	5,95 / 4,02	5,86 / 4,02	5,86 / 4,05
Ogrzewanie, klimat chłodny (woda 35°C / woda 55°C)	Sezonowa efektywność energetyczna	η _{sp} %	160 / 125	160 / 125	150 / 125
	Klasa energetyczna ¹⁾	SCOP	4,08 / 3,20	4,08 / 3,20	3,83 / 3,20
Jednostka wewnętrzna		WH-ADC0916HE8	WH-ADC0916HE8	WH-ADC0916HE8	
Poziom ciśnienia akustycznego	ogrzewanie / chłodzenie	dB(A)	33 / 33	33 / 33	33 / 33
Wymiary	wys. x szer. x głęb.	mm	1800 x 598 x 717	1800 x 598 x 717	1800 x 598 x 717
Ciężar netto		kg	126	126	126
Przyłącze wody		cal	R 1 1/4	R 1 1/4	R 1 1/4
Pompa wody klasy A	Liczba biegów		Zmienna	Zmienna	Zmienna
	Moc wejściowa (min./maks.)	W	36 / 152	36 / 152	36 / 152
Przepływ objętościowy wody grzewczej (ΔT = 5 K, 35°C)		l/min	25,8	34,4	45,9
Moc wbudowanej grzałki elektrycznej		kW	9	9	9
Zalecany bezpiecznik (zasilanie 1 / 2)		A	16 / 16	16 / 16	16 / 16
Zalecany przekrój przewodu (zasilanie 1 / 2)		mm ²	5 x 2,5 / 5 x 2,5	5 x 2,5 / 5 x 2,5	5 x 2,5 / 5 x 2,5
Pojemność zbiornika c.w.u.		l	185	185	185
Maksymalna temperatura wody		°C	65	65	65
Materiał wnętrza zasobnika			Stal nierdzewna	Stal nierdzewna	Stal nierdzewna
Profil poboru CWU wg normy EN16147			l	l	l
Klasa energetyczna zasobnika CWU w klimacie umiarkowanym / ciepłym / chłodnym ²⁾		A+ do F	A / A / A	A / A / A	A / A / B
η / COPdHW zasobnika CWU – klimat umiarkowany		η _{wh} % / COPdHW	95 / 2,37	95 / 2,37	91 / 2,27
η / COPdHW zasobnika CWU – klimat ciepły		η _{wh} % / COPdHW	110 / 2,75	110 / 2,75	107 / 2,67
η / COPdHW zasobnika CWU – klimat chłodny		η _{wh} % / COPdHW	75 / 1,87	75 / 1,80	72 / 2,35
Jednostka zewnętrzna		WH-UQ09HE8	WH-UQ12HE8	WH-UQ16HE8	
Poziom mocy akustycznej ³⁾	ogrzewanie	dB(A)	58	58	62
Wymiary / ciężar netto	wys. x szer. x głęb.	mm / kg	1410 x 1283 x 320 / 151	1410 x 1283 x 320 / 151	1410 x 1283 x 320 / 161
Ilość czynnika chłodniczego (R410A) / Emisja równoważna CO ₂		kg / t	2,85 / 5,951	2,85 / 5,951	2,99 / 6,243
Średnica rury	ciecz / gaz	cal (mm)	3/8 (9,52) / 5/8 (15,88)	3/8 (9,52) / 5/8 (15,88)	3/8 (9,52) / 5/8 (15,88)
Zakres długości orurowania / Różnica wysokości zainstalowania jednostki wewn. i zewn.		m / m	3 + 30 / 20	3 + 30 / 20	3 + 30 / 20
Długość przewodu bez konieczności doprowadzenia dodatkowego gazu / Dodatkowa ilość czynnika gazowego		m / g/m	10 / 50	10 / 50	10 / 50
Zakres roboczy – temperatura otoczenia	ogrzewanie	°C	-28 ÷ +35	-28 ÷ +35	-28 ÷ +35
	chłodzenie	°C	+16 ÷ +43	+16 ÷ +43	+16 ÷ +43
Temperatura wody na wylocie	ogrzewanie / chłodzenie	°C	20 ÷ 60 / 5 ÷ 20	20 ÷ 60 / 5 ÷ 20	20 ÷ 60 / 5 ÷ 20

Wyposażenie dodatkowe	
PAW-ADC-PREKIT-1	Zestaw do uproszczonej instalacji orurowania Generacji J
PAW-ADC-CV150	Dekoracyjna pokrywa boczna (magnetyczna)
CZ-NS4P	Płytką sterującą z dodatkowymi funkcjami

Wyposażenie dodatkowe	
CZ-TAW1	Aquarea Smart i Service Cloud: zdalne sterowanie i serwisowanie przez router WiFi lub przewodową sieć LAN
PAW-A2W-MGTFILTER	Magnes do siatkowego filtra wody

1) Skala od A+++ do D, 2) Skala od A+ do F, 3) Poziom mocy akustycznej zgodnie z 811/2013, 813/2013 i EN12102-1:2017, w temp. +7°C. * Wskaźniki EER i COP obliczone zgodnie z normą EN 14511. ** Urządzenie zostało zaprojektowane zgodnie z europejską dyrektywą 98/83/WE w sprawie jakości wody, zmienioną dyrektywą 2015/1787/UE. Okres eksploatacji urządzenia nie jest gwarantowany w przypadku stosowania wód gruntowych, np. wody źródłanej lub wody ze studni, wody kranowej zawierającej sole i inne zanieczyszczenia lub wody o odczynie kwaśnym. Koszty konserwacji i gwarancji związane z powyższymi przypadkami eksploatacji ponosi klient.

STEROWANIE PRZEZ INTERNET: opcja. GOOD DESIGN AWARD 2017: jednostki wewnętrzne Generacji H typu All-in-One i split zdobyły prestiżową nagrodę Good Design Award 2017.



NOWOŚĆ
2021



ErP 55°C
Skala
od A+++ do D



ErP 35°C
Skala
od A+++ do D



CWU
Skala
od A+ do F

Nowe kompaktowe jednostki Aquarea T-CAP Generacji H typu All-in-One, jednofazowe. Grzewczo-chłodzące • CZYNNIK R410A

Efektywność energetyczna: A+++ w trybie ogrzewania przy 35°C i A w trybie podgrzewania CWU / Pompa wody klasy A ze zmienną prędkością / Zasobnik CWU ze stali nierdzewnej z panelem izolacyjnym U-Vacua™ / Wbudowany przepływomierz

Elastyczność: Powierzchnia podstawy 568 x 600 mm / Wbudowany magnetyczny filtr wody

Komfort: Stała wydajność do -20°C / Praca do -28°C / Temperatura wody na wylocie: 60°C

Funkcjonalność: Dodatkowe funkcje z opcjonalną płytką sterującą (sterowanie 2-strefowe, kompatybilność z siecią inteligentną i inne)

Kompatybilność: Opcjonalnie zdalne sterowanie Aquarea Smart i Service Cloud oraz integracja z projektami BMS

Zestaw		Jednofazowe (zasilanie jednostki wewnętrznej)		
			KIT-AXC09HE5C	KIT-AXC12HE5C
Wydajność grzewcza / COP (otoczenie +7°C, woda 35°C)		kW / COP	9,00 / 4,84	12,00 / 4,74
Wydajność grzewcza / COP (otoczenie +7°C, woda 55°C)		kW / COP	9,0 / 2,94	12,00 / 2,88
Wydajność grzewcza / COP (otoczenie +2°C, woda 35°C)		kW / COP	9,00 / 3,59	12,00 / 3,44
Wydajność grzewcza / COP (otoczenie +2°C, woda 55°C)		kW / COP	9,00 / 2,21	12,00 / 2,19
Wydajność grzewcza / COP (otoczenie -7°C, woda 35°C)		kW / COP	9,00 / 2,85	12,00 / 2,72
Wydajność grzewcza / COP (otoczenie -7°C, woda 55°C)		kW / COP	9,00/2,02	12,00 / 1,92
Wydajność chłodnicza / EER (otoczenie 35°C, woda 7°C)		kW / EER	7,00 / 3,17	10,00 / 2,81
Wydajność chłodnicza / EER (otoczenie 35°C, woda 18°C)		kW / EER	7,00 / 5,19	10,00 / 5,13
Ogrzewanie, klimat umiarkowany (woda 35°C / woda 55°C)	Sezonowa efektywność energetyczna	ηs %	181 / 130	170 / 130
	Klasa energetyczna ¹⁾		A+++ / A++	A+ / A++
Ogrzewanie, klimat ciepły (woda 35°C / woda 55°C)	Sezonowa efektywność energetyczna	ηs %	235 / 158	231 / 158
	Klasa energetyczna ¹⁾		A+++ / A+++	A+++ / A+++
Ogrzewanie, klimat chłodny (woda 35°C / woda 55°C)	Sezonowa efektywność energetyczna	ηs %	160 / 125	160 / 125
	Klasa energetyczna ¹⁾		A++ / A++	A+ / A++
Jednostka wewnętrzna			WH-ADC1216H6E5C	WH-ADC1216H6E5C
Poziom ciśnienia akustycznego	ogrzewanie / chłodzenie	dB(A)	33 / 33	33 / 33
Wymiary	wys. x szer. x głęb.	mm	1640 x 598 x 600	1640 x 598 x 600
Ciężar netto		kg	101	101
Przyłącze wody		cal	R 1½	R 1½
Pompa wody klasy A	Liczba biegów		Zmienna	Zmienna
	Moc wejściowa (min./maks.)	W	- / -	- / -
Przepływ objętościowy wody grzewczej (ΔT = 5 K, 35°C)		l/min	25,80	34,40
Moc wbudowanej grzałki elektrycznej		kW	6,00	6,00
Zalecany bezpiecznik (zasilanie 1 / 2)		A	32 / 32	32 / 32
Zalecany przekrój przewodu (zasilanie 1 / 2)		mm ²	3 x 6,0 / 3 x 6,0	3 x 6,0 / 3 x 6,0
Pojemność zbiornika c.w.u.		l	185	185
Maksymalna temperatura wody		°C	60	60
Materiał wnętrza zasobnika			Stal nierdzewna	Stal nierdzewna
Profil poboru CWU wg normy EN16147			L	L
Klasa energetyczna zasobnika CWU w klimacie umiarkowanym / ciepłym / chłodnym ²⁾			A / - / -	A / - / -
η / COPdHW zasobnika CWU – klimat umiarkowany		ηwh % / COPdHW	92 / 2,30	92 / 2,30
η / COPdHW zasobnika CWU – klimat ciepły		ηwh % / COPdHW	107 / 2,67	107 / 2,67
η / COPdHW zasobnika CWU – klimat chłodny		ηwh % / COPdHW	72 / 1,81	72 / 1,81
Jednostka zewnętrzna			WH-UX09HE5	WH-UX12HE5
Poziom mocy akustycznej ³⁾	ogrzewanie	dB(A)	66	66
Wymiary / ciężar netto	wys. x szer. x głęb.	mm / kg	1340 x 900 x 320 / 101	1340 x 900 x 320 / 101
Ilość czynnika chłodniczego (R410A) / Emisja równoważna CO ₂		kg / t	2,85 / 5,951	2,85 / 5,951
Średnica rury	ciecz / gaz	cal (mm)	3/8 (9,52) / 5/8 (15,88)	3/8 (9,52) / 5/8 (15,88)
Zakres długości orurowania / Różnica wysokości zainstalowania jednostki wewn. i zewn.		m / m	3 + 30 / 20	3 + 30 / 20
Długość przewodu bez konieczności doprowadzenia dodatkowego gazu / Dodatkowa ilość czynnika gazowego		m / g/m	10 / 50	10 / 50
Zakres roboczy – temperatura otoczenia	ogrzewanie	°C	-28 ÷ +35	-28 ÷ +35
	chłodzenie	°C	+16 ÷ +43	+16 ÷ +43
Temperatura wody na wylocie	ogrzewanie / chłodzenie	°C	20 ÷ 60 / 5 ÷ 20	20 ÷ 60 / 5 ÷ 20

Wyposażenie dodatkowe

CZ-TAW1

Aquarea Smart i Service Cloud: zdalne sterowanie i serwisowanie przez router Wifi lub przewodową sieć LAN

Wyposażenie dodatkowe

CZ-NS4P

Płytką sterującą z dodatkowymi funkcjami

1) Skala od A+++ do D. 2) Skala od A+ do F. 3) Poziom mocy akustycznej zgodnie z 811/2013, 813/2013 i EN12102-1:2017, w temp. +7°C. * Wskaźniki EER i COP obliczone zgodnie z normą EN 14511. ** Urządzenie zostało zaprojektowane zgodnie z europejską dyrektywą 98/83/WE w sprawie jakości wody, zmienioną dyrektywą 2015/1787/UE. Okres eksploatacji urządzenia nie jest gwarantowany w przypadku stosowania wód gruntowych, np. wody źródłanej lub wody ze studni, wody kranowej zawierającej sole i inne zanieczyszczenia lub wody o odczynie kwaśnym. Koszty konserwacji i gwarancji związane z powyższymi przypadkami eksploatacji ponosi klient. *** Dostępne od maja 2021.



STEROWANIE PRZEZ INTERNET: opcja.

GOOD DESIGN

Jednostki Aquarea T-CAP Generacji H typu split, jednofazowe/trójfazowe. Grzewczo-chłodzące – SXC • CZYNNIK R410A
Efektywność energetyczna: A+++ w trybie ogrzewania przy 35°C / Pompa wody klasy A ze zmienną prędkością / Wbudowany przepływomierz

Elastyczność: Opcjonalny magnes do siatkowego filtra wody

Komfort: Stała wydajność do -20°C / Praca do -28°C / Temperatura wody na wylocie: 60°C

Funkcjonalność: Dodatkowe funkcje z opcjonalną płytką sterującą (sterowanie 2-strefowe, kompatybilność z siecią inteligentną i inne)

Kompatybilność: Opcjonalnie zdalne sterowanie Aquarea Smart i Service Cloud oraz integracja z projektami BMS

Zestaw		Jednofazowe (zasilanie jednostki wewnętrznej)		Trójfazowe (zasilanie jednostki wewnętrznej)			
		KIT-WXC09H3E5	KIT-WXC12H6E5	KIT-WXC09H3E8	KIT-WXC12H9E8	KIT-WXC16H9E8	
Wydajność grzewcza / COP (otoczenie +7°C, woda 35°C)	kW / COP	9,00 / 4,84	12,00 / 4,74	9,00 / 4,84	12,00 / 4,74	16,00 / 4,28	
Wydajność grzewcza / COP (otoczenie +7°C, woda 55°C)	kW / COP	9,00 / 2,94	12,00 / 2,88	9,00 / 2,94	12,00 / 2,88	16,00 / 2,71	
Wydajność grzewcza / COP (otoczenie +2°C, woda 35°C)	kW / COP	9,00 / 3,59	12,00 / 3,44	9,00 / 3,59	12,00 / 3,44	16,00 / 3,07	
Wydajność grzewcza / COP (otoczenie +2°C, woda 55°C)	kW / COP	9,00 / 2,21	12,00 / 2,19	9,00 / 2,21	12,00 / 2,19	16,00 / 2,13	
Wydajność grzewcza / COP (otoczenie -7°C, woda 35°C)	kW / COP	9,00 / 2,85	12,00 / 2,72	9,00 / 2,85	12,00 / 2,72	16,00 / 2,49	
Wydajność grzewcza / COP (otoczenie -7°C, woda 55°C)	kW / COP	9,00 / 2,02	12,00 / 1,92	9,00 / 2,02	12,00 / 1,92	16,00 / 1,86	
Wydajność chłodnicza / EER (otoczenie 35°C, woda 7°C)	kW / EER	7,00 / 3,17	10,00 / 2,81	7,00 / 3,17	10,00 / 2,81	12,20 / 2,56	
Wydajność chłodnicza / EER (otoczenie 35°C, woda 18°C)	kW / EER	7,00 / 5,19	10,00 / 5,13	7,00 / 5,19	10,00 / 4,35	12,20 / 3,49	
Ogrzewanie, klimat umiarkowany (woda 35°C / woda 55°C)	Sezonowa efektywność energetyczna	ηs %	181 / 130	170 / 130	181 / 130	170 / 130	160 / 125
	Klasa energetyczna	SCOP	4,59 / 3,32	4,32 / 3,32	4,59 / 3,32	4,32 / 3,32	4,08 / 3,32
Ogrzewanie, klimat ciepły (woda 35°C / woda 55°C)	Sezonowa efektywność energetyczna	ηs %	235 / 158	231 / 158	235 / 158	231 / 158	231 / 159
	Klasa energetyczna	SCOP	5,95 / 4,03	5,86 / 4,02	5,95 / 4,02	5,85 / 4,03	5,86 / 4,05
Ogrzewanie, klimat chłodny (woda 35°C / woda 55°C)	Sezonowa efektywność energetyczna	ηs %	160 / 125	160 / 125	160 / 125	160 / 125	150 / 125
	Klasa energetyczna	SCOP	4,08 / 3,20	4,08 / 3,20	4,08 / 3,20	4,08 / 3,20	3,83 / 3,20
Jednostka wewnętrzna		WH-SXC09H3E5	WH-SXC12H6E5	WH-SXC09H3E8	WH-SXC12H9E8	WH-SXC16H9E8	
Poziom ciśnienia akustycznego	ogrzewanie / chłodzenie	dB(A)	33 / 33	33 / 33	33 / 33	33 / 33	
Wymiary	wys. x szer. x głęb.	mm	892 x 500 x 340	892 x 500 x 340	892 x 500 x 340	892 x 500 x 340	
Ciężar netto		kg	43	43	44	45	
Przyłącze wody		cal	R 1 1/4	R 1 1/4	R 1 1/4	R 1 1/4	
Pompa wody klasy A	Liczba biegów		Zmienna	Zmienna	Zmienna	Zmienna	
	Moc wejściowa (min./maks.)	W	32 / 102	34 / 110	32 / 102	34 / 110	30 / 105
Przepływ objętościowy wody grzewczej (ΔT = 5 K, 35°C)		l/min	25,8	34,4	25,8	34,4	45,9
Moc wbudowanej grzałki elektrycznej		kW	3	6	3	9	9
Zalecany bezpiecznik (zasilanie 1 / 2)		A	32 / 16	32 / 32	16 / 16	16 / 16	
Zalecany przekrój przewodu (zasilanie 1 / 2)		mm²	3 x 6,0 / 3 x 2,5	3 x 6,0 / 3 x 2,5	5 x 2,5 / 5 x 2,5	5 x 2,5 / 5 x 2,5	
Jednostka zewnętrzna		WH-UX09HE5	WH-UX12HE5	WH-UX09HE8	WH-UX12HE8	WH-UX16HE8	
Poziom mocy akustycznej ¹⁾	ogrzewanie	dB(A)	66	66	65	65	67
Wymiary	wys. x szer. x głęb.	mm	1340 x 900 x 320	1340 x 900 x 320	1340 x 900 x 320	1340 x 900 x 320	1340 x 900 x 320
Ciężar netto		kg	101	101	108	108	118
Ilość czynnika chłodniczego (R410A) / Emisja równoważna CO ₂		kg / t	2,85 / 5,951	2,85 / 5,951	2,85 / 5,951	2,85 / 5,951	2,90 / 6,055
Średnica rury	ciecz / gaz	cal (mm)	3/8 (9,52) / 5/8 (15,88)	3/8 (9,52) / 5/8 (15,88)	3/8 (9,52) / 5/8 (15,88)	3/8 (9,52) / 5/8 (15,88)	3/8 (9,52) / 5/8 (15,88)
Zakres długości orurowania		m	3 ÷ 30	3 ÷ 30	3 ÷ 30	3 ÷ 30	3 ÷ 30
Różnica wysokości zainstalowania jednostki wewn. i zewn.		m	20	20	20	20	20
Długość przewodu bez konieczności doprowadzenia dodatkowego gazu		m	10	10	10	10	10
Dodatkowa ilość czynnika gazowego		g/m	50	50	50	50	50
Zakres roboczy – temperatura otoczenia	ogrzewanie	°C	-28 ÷ +35	-28 ÷ +35	-28 ÷ +35	-28 ÷ +35	-28 ÷ +35
	chłodzenie	°C	+16 ÷ +43	+16 ÷ +43	+16 ÷ +43	+16 ÷ +43	+16 ÷ +43
Temperatura wody na wylocie	ogrzewanie / chłodzenie	°C	20 ÷ 60 / 5 ÷ 20	20 ÷ 60 / 5 ÷ 20	20 ÷ 60 / 5 ÷ 20	20 ÷ 60 / 5 ÷ 20	20 ÷ 60 / 5 ÷ 20

Wyposażenie dodatkowe	
PAW-TD20C1E5	Zasobnik ze stali nierdzewnej, pojemność 200 l
PAW-TD30C1E5	Zasobnik ze stali nierdzewnej, pojemność 300 l
PAW-TA20C1E5STD	Zasobnik emaliowany, pojemność 200 l
PAW-TA30C1E5STD	Zasobnik emaliowany, pojemność 300 l
PAW-3WYVLY-HW	Zawór 3-drogowy do zasobników CWU
CZ-NV1	Zawór 3-drogowy w module Hydrokit

Wyposażenie dodatkowe	
PAW-BTANK50L-2	Zbiornik buforowy o pojemności 50 l
CZ-TAW1	Aquarea Smart i Service Cloud: zdalne sterowanie i serwisowanie przez router Wifi lub przewodową sieć LAN
CZ-NS4P	Płytki sterująca z dodatkowymi funkcjami
PAW-A2W-MGTFILTER	Magnes do siatkowego filtra wody

1) Poziom mocy akustycznej zgodnie z 811/2013, 813/2013 i EN12102-1:2017, w temp. +7°C. * Wskaźniki EER i COP obliczone zgodnie z normą EN 14511.



STEROWANIE PRZEZ INTERNET: opcja. GOOD DESIGN AWARD 2017: jednostki wewnętrzne Generacji H typu All-in-One i split zdobyły prestiżową nagrodę Good Design Award 2017.

GOOD DESIGN

Jednostki Aquarea T-CAP Generacji H typu split, trójfazowe, z bardzo cichą jednostką zewnętrzną. Grzewczo-chłodzące – SQC • CZYNNIK R410A

Efektywność energetyczna: A+++ w trybie ogrzewania przy 35°C / Pompa wody klasy A ze zmienną prędkością / Wbudowany przepływomierz

Elastyczność: Opcjonalny magnes do siatkowego filtra wody

Komfort: Niski poziom hałasu / Stała wydajność do -20°C / Praca do -28°C / Temperatura wody na wylocie: 60°C

Funkcjonalność: Dodatkowe funkcje z opcjonalną płytką sterującą (sterowanie 2-strefowe, kompatybilność z siecią inteligentną i inne)

Kompatybilność: Opcjonalnie zdalne sterowanie Aquarea Smart i Service Cloud oraz integracja z projektami BMS

Zestaw		Trójfazowe (zasilanie jednostki wewnętrznej)			
		KIT-WQC09H3E8	KIT-WQC12H9E8	KIT-WQC16H9E8	
Wydajność grzewcza / COP (otoczenie +7°C, woda 35°C)		kW / COP	9,00 / 4,84	12,00 / 4,74	16,00 / 4,28
Wydajność grzewcza / COP (otoczenie +7°C, woda 55°C)		kW / COP	9,00 / 2,94	12,00 / 2,88	16,00 / 2,71
Wydajność grzewcza / COP (otoczenie +2°C, woda 35°C)		kW / COP	9,00 / 3,59	12,00 / 3,44	16,00 / 3,07
Wydajność grzewcza / COP (otoczenie +2°C, woda 55°C)		kW / COP	9,00 / 2,21	12,00 / 2,19	16,00 / 2,13
Wydajność grzewcza / COP (otoczenie -7°C, woda 35°C)		kW / COP	9,00 / 2,85	12,00 / 2,72	16,00 / 2,49
Wydajność grzewcza / COP (otoczenie -7°C, woda 55°C)		kW / COP	9,00 / 2,02	12,00 / 1,92	16,00 / 1,86
Wydajność chłodnicza / EER (otoczenie 35°C, woda 7°C)		kW / EER	7,00 / 3,17	10,00 / 2,81	12,20 / 2,56
Wydajność chłodnicza / EER (otoczenie 35°C, woda 18°C)		kW / EER	7,00 / 5,19	10,00 / 4,35	12,20 / 3,49
Ogrzewanie, klimat umiarkowany (woda 35°C / woda 55°C)	Sezonowa efektywność energetyczna	ηs %	181 / 130	170 / 130	160 / 125
	Klasa energetyczna	SCOP	4,59 / 3,32	4,32 / 3,32	4,08 / 3,20
Ogrzewanie, klimat ciepły (woda 35°C / woda 55°C)	Sezonowa efektywność energetyczna	ηs %	235 / 158	231 / 158	231 / 159
	Klasa energetyczna	SCOP	5,95 / 4,02	5,86 / 4,02	5,86 / 4,05
Ogrzewanie, klimat chłodny (woda 35°C / woda 55°C)	Sezonowa efektywność energetyczna	ηs %	160 / 125	160 / 125	150 / 125
	Klasa energetyczna	SCOP	4,08 / 3,20	4,08 / 3,20	3,83 / 3,20
Jednostka wewnętrzna			WH-SQC09H3E8	WH-SQC12H9E8	WH-SQC16H9E8
Poziom ciśnienia akustycznego	ogrzewanie / chłodzenie	dB(A)	33 / 33	33 / 33	33 / 33
Wymiary	wys. x szer. x głęb.	mm	892 x 500 x 340	892 x 500 x 340	892 x 500 x 340
Ciężar netto		kg	43	44	45
Przyłącze wody		cal	R 1 1/4	R 1 1/4	R 1 1/4
Pompa wody klasy A	Liczba biegów		Zmienna	Zmienna	Zmienna
	Moc wejściowa (min./maks.)	W	32 / 102	34 / 110	30 / 105
Przepływ objętościowy wody grzewczej (ΔT = 5 K, 35°C)		l/min	25,8	34,4	45,9
Moc wbudowanej grzałki elektrycznej		kW	3	9	9
Zalecany bezpiecznik (zasilanie 1 / 2)		A	16 / 16	16 / 16	16 / 16
Zalecany przekrój przewodu (zasilanie 1 / 2)		mm²	5 x 2,5 / 5 x 2,5	5 x 2,5 / 5 x 2,5	5 x 2,5 / 5 x 2,5
Jednostka zewnętrzna			WH-UQ09H8E	WH-UQ12H8E	WH-UQ16H8E
Poziom mocy akustycznej ¹⁾	ogrzewanie	dB(A)	58	58	62
Wymiary	wys. x szer. x głęb.	mm	1410 x 1283 x 320	1410 x 1283 x 320	1410 x 1283 x 320
Ciężar netto		kg	151	151	161
Ilość czynnika chłodniczego (R410A) / Emisja równoważna CO ₂		kg / t	2,85 / 5,951	2,85 / 5,951	2,99 / 6,243
Średnica rury	ciecz / gaz	cal (mm)	3/8 (9,52) / 5/8 (15,88)	3/8 (9,52) / 5/8 (15,88)	3/8 (9,52) / 5/8 (15,88)
Zakres długości orurowania		m	3 + 30	3 + 30	3 + 30
Różnica wysokości zainstalowania jednostki wewn. i zewn.		m	20	20	20
Długość przewodu bez konieczności doprowadzenia dodatkowego gazu		m	10	10	10
Dodatkowa ilość czynnika gazowego		g/m	50	50	50
Zakres roboczy – temperatura otoczenia	ogrzewanie	°C	-28 ÷ +35	-28 ÷ +35	-28 ÷ +35
	chłodzenie	°C	+16 ÷ +43	+16 ÷ +43	+16 ÷ +43
Temperatura wody na wylocie	ogrzewanie / chłodzenie	°C	20 ÷ 60 / 5 ÷ 20	20 ÷ 60 / 5 ÷ 20	20 ÷ 60 / 5 ÷ 20

Wyposażenie dodatkowe	
PAW-TD20C1E5	Zasobnik ze stali nierdzewnej, pojemność 200 l
PAW-TD30C1E5	Zasobnik ze stali nierdzewnej, pojemność 300 l
PAW-TA20C1E5STD	Zasobnik emaliowany, pojemność 200 l
PAW-TA30C1E5STD	Zasobnik emaliowany, pojemność 300 l
PAW-3WYVLV-HW	Zawór 3-drogowy do zasobników CWU
CZ-NV1	Zawór 3-drogowy w module Hydrokit

Wyposażenie dodatkowe	
PAW-BTANK50L-2	Zbiornik buforowy o pojemności 50 l
CZ-TAW1	Aquarea Smart i Service Cloud: zdalne sterowanie i serwisowanie przez router Wifi lub przewodową sieć LAN
CZ-NS4P	Płytkę sterującą z dodatkowymi funkcjami
PAW-AZW-MGTFILTER	Magnes do siatkowego filtra wody

1) Poziom mocy akustycznej zgodnie z 811/2013, 813/2013 i EN12102-1:2017, w temp. +7°C. * Wskaźniki EER i COP obliczone zgodnie z normą EN 14511.



STEROWANIE PRZEZ INTERNET: opcja. GOOD DESIGN AWARD 2017: jednostki wewnętrzne Generacji H typu All-in-One i split zdobyły prestiżową nagrodę Good Design Award 2017.

NOWOŚĆ
2021
NOWE jednostki Aquarea T-CAP Generacji J typu monoblok, jednofazowe/trójfazowe. Grzewczo-chłodziące – MDC • CZYNNIK R32
Efektywność energetyczna: A+++ w trybie ogrzewania przy 35°C / Pompa wody klasy A ze zmienną prędkością / Wbudowany przepływomierz

Elastyczność: Wbudowany magnetyczny filtr wody

Komfort: Stała wydajność i praca do -20°C / Temperatura wody na wylocie: 65°C

Funkcjonalność: Dodatkowe funkcje z opcjonalną płytką sterującą (sterowanie 2-strefowe, kompatybilność z siecią inteligentną i inne)

Kompatybilność: Opcjonalnie zdalne sterowanie Aquarea Smart i Service Cloud oraz integracja z projektami BMS

Jednostka zewnętrzna		Jednofazowe			Trójfazowe		
		WH-MXC09J3E5	WH-MXC12J6E5	WH-MXC09J3E8	WH-MXC12J9E8	WH-MXC16J9E8	
Wydajność grzewcza / COP (otoczenie +7°C, woda 35°C)	kW / COP	9,00 / 5,08	12,00 / 4,80	9,00 / 5,08	12,00 / 4,80	16,00 / –	
Wydajność grzewcza / COP (otoczenie +7°C, woda 55°C)	kW / COP	9,00 / 3,08	12,00 / 3,05	–	–	–	
Wydajność grzewcza / COP (otoczenie +2°C, woda 35°C)	kW / COP	9,00 / 3,81	12,00 / 3,53	9,00 / 3,81	12,00 / 3,53	16,00 / –	
Wydajność grzewcza / COP (otoczenie +2°C, woda 55°C)	kW / COP	9,00 / 2,54	12,00 / 2,42	–	–	–	
Wydajność grzewcza / COP (otoczenie -7°C, woda 35°C)	kW / COP	9,00 / 3,08	12,00 / 2,82	–	–	–	
Wydajność grzewcza / COP (otoczenie -7°C, woda 55°C)	kW / COP	9,00 / 2,12	12,00 / 2,00	–	–	–	
Wydajność chłodnicza / EER (otoczenie 35°C, woda 7°C)	kW / EER	9,00 / 3,18	12,00 / 2,90	9,00 / 3,18	12,00 / 2,90	14,50 / –	
Wydajność chłodnicza / EER (otoczenie 35°C, woda 18°C)	kW / EER	9,00 / 4,62	12,00 / 3,95	–	–	–	
Ogrzewanie, klimat umiarkowany (woda 35°C / woda 55°C)	Sezonowa efektywność energetyczna	η _s %	195 / 140	195 / 140	–	–	
	Klasa energetyczna	SCOP	4,96 / 3,57	4,96 / 3,57	–	–	
Ogrzewanie, klimat ciepły (woda 35°C / woda 55°C)	Sezonowa efektywność energetyczna	η _s %	256 / 171	256 / 171	–	–	
	Klasa energetyczna	SCOP	6,47 / 4,34	6,47 / 4,34	–	–	
Ogrzewanie, klimat chłodny (woda 35°C / woda 55°C)	Sezonowa efektywność energetyczna	η _s %	169 / 127	169 / 127	–	–	
	Klasa energetyczna	SCOP	4,31 / 3,26	4,31 / 3,26	–	–	
Poziom mocy akustycznej ¹⁾	ogrzewanie	dB(A)	65	65	65	65	
Wymiary	wys. x szer. x głęb.	mm	1410 x 1283 x 320	1410 x 1283 x 320	1410 x 1283 x 320	1410 x 1283 x 320	
Ciężar netto		kg	140	140	151	151	
Ilość czynnika chłodniczego (R32) / Emisja równoważna CO ₂ ²⁾		kg / t	1,60 / 1,080	1,60 / 1,080	1,60 / 1,080	1,60 / 1,080	
Przyłącze wody		cal	R 1½	R 1½	R 1½	R 1½	
Pompa wody	Liczba biegów		Zmienna	Zmienna	Zmienna	Zmienna	
	Moc wejściowa (min./maks.)	W	32 / 102	34 / 110	32 / 102	34 / 110	38 / 120
Przepływ objętościowy wody grzewczej (ΔT = 5 K, 35°C)		l/min	25,8	34,4	25,8	34,4	45,9
Moc wbudowanej grzałki elektrycznej		kW	3	6	3	9	9
Moc wejściowa	ogrzewanie A7W35	kW	1,77	2,50	1,77	2,50	–
	chłodzenie A35W7	kW	2,83	4,14	2,83	4,14	–
Prąd roboczy i rozruchowy	ogrzewanie A7W35	A	8,3	11,6	–	–	–
	chłodzenie A35W7	A	13,1	19,1	–	–	–
Prąd 1		A	29,0	29,0	14,7	11,9	15,5
Prąd 2		A	13,0	26,0	13,0	13,0	13,0
Zalecany bezpiecznik (zasilanie 1 / 2)		A	32 / 16	32 / 32	16 / 16	16 / 16	16 / 16
Zalecany przekrój przewodu (zasilanie 1 / 2)		mm ²	3 x 6,0 / 3 x 2,5	3 x 6,0 / 3 x 6,0	5 x 2,5 / 5 x 2,5	5 x 2,5 / 5 x 2,5	5 x 2,5 / 5 x 2,5
Zakres roboczy – temperatura otoczenia	chłodzenie	°C	10 ÷ +43	10 ÷ +43	10 ÷ +43	10 ÷ +43	10 ÷ +43
	ogrzewanie	°C	-20 ÷ +35	-20 ÷ +35	-20 ÷ +35	-20 ÷ +35	-20 ÷ +35
Temperatura wody na wylocie ³⁾	ogrzewanie	°C	20 ÷ 65	20 ÷ 65	20 ÷ 65	20 ÷ 65	20 ÷ 65
	chłodzenie	°C	5 ÷ 20	5 ÷ 20	5 ÷ 20	5 ÷ 20	5 ÷ 20

Wyposażenie dodatkowe	
PAW-TD20C1E5	Zasobnik ze stali nierdzewnej, pojemność 200 l
PAW-TD30C1E5	Zasobnik ze stali nierdzewnej, pojemność 300 l
PAW-TA20C1E5STD	Zasobnik emaliowany, pojemność 200 l
PAW-TA30C1E5STD	Zasobnik emaliowany, pojemność 300 l
PAW-TD20B8E3-2	Zasobnik Combo emaliowany, pojemność 185 l + 80 l
PAW-TD23B6E5	Zasobnik Combo ze stali nierdzewnej, pojemność 230 l + 60 l

Wyposażenie dodatkowe	
PAW-3WYVLV-HW	Zawór 3-drogowy do zasobników CWU
PAW-BTANK50L-2	Zbiornik buforowy o pojemności 50 l
CZ-TAW1	Aquarea Smart i Service Cloud: zdalne sterowanie i serwisowanie przez router WiFi lub przewodową sieć LAN
PAW-A2W-AFVLV	1 antyzamrożeniowy zawór spustowy. Wymagane jest zamówienie 2 zaworów na układ

1) Poziom mocy akustycznej zgodnie z 811/2013, 813/2013 i EN12102-1:2017, w temp. +7°C. 2) Modele WH-MXC są hermetycznie zamknięte. 3) Możliwość ustawienia temperatury do 65°C na sterowniku zdalnym. Standardowa temperatura wody na wylocie wynosi 60°C lub mniej. W przypadku, gdy nastawa ΔT na sterowniku zdalnym wynosi 15°C, a temperatura otoczenia od 5 do 20°C, możliwe jest uzyskanie temperatury wody wylotowej wynoszącej 65°C. * Wskaźniki EER i COP obliczone zgodnie z normą EN 14511.



STEROWANIE PRZEZ INTERNET: opcja.



011-1W0206
Do WH-MXC09H3E5
i WH-MXC12H6E5



Jednostki Aquarea T-CAP Generacji H typu monoblok, trójfazowe. Grzewczo-chłodzące – MXC • CZYNNIK R410A

Efektywność energetyczna: A+++ w trybie ogrzewania przy 35°C / Pompa wody klasy A ze zmienną prędkością / Wbudowany przepływomierz

Elastyczność: Opcjonalny magnes do siatkowego filtra wody

Komfort: Stała wydajność i praca do -20°C / Temperatura wody na wylocie: 60°C

Funkcjonalność: Dodatkowe funkcje z opcjonalną płytką sterującą (sterowanie 2-strefowe, kompatybilność z siecią inteligentną i inne)

Kompatybilność: Opcjonalnie zdalne sterowanie Aquarea Smart i Service Cloud oraz integracja z projektami BMS

Jednostka zewnętrzna		Trójfazowe			
		WH-MXC09H3E8	WH-MXC12H9E8	WH-MXC16H9E8	
Wydajność grzewcza / COP (otoczenie +7°C, woda 35°C)	kW / COP	9,00 / 4,84	12,00 / 4,74	16,00 / 4,28	
Wydajność grzewcza / COP (otoczenie +7°C, woda 55°C)	kW / COP	9,00 / 2,94	12,00 / 2,88	16,00 / 2,71	
Wydajność grzewcza / COP (otoczenie +2°C, woda 35°C)	kW / COP	9,00 / 3,59	12,00 / 3,44	16,00 / 3,10	
Wydajność grzewcza / COP (otoczenie +2°C, woda 55°C)	kW / COP	9,00 / 2,21	12,00 / 2,19	16,00 / 2,13	
Wydajność grzewcza / COP (otoczenie -7°C, woda 35°C)	kW / COP	9,00 / 2,85	12,00 / 2,72	16,00 / 2,49	
Wydajność grzewcza / COP (otoczenie -7°C, woda 55°C)	kW / COP	9,00 / 2,02	12,00 / 1,92	16,00 / 1,86	
Wydajność chłodnicza / EER (otoczenie 35°C, woda 7°C)	kW / EER	7,00 / 3,17	10,00 / 2,81	12,20 / 2,56	
Wydajność chłodnicza / EER (otoczenie 35°C, woda 18°C)	kW / EER	7,00 / 5,19	10,00 / 4,35	12,20 / 3,49	
Ogrzewanie, klimat umiarkowany (woda 35°C / woda 55°C)	Sezonowa efektywność energetyczna	ηs %	181 / 130	170 / 130	160 / 125
	Klasa energetyczna	SCOP	4,59 / 3,32	4,32 / 3,32	4,08 / 3,20
Ogrzewanie, klimat ciepły (woda 35°C / woda 55°C)	Sezonowa efektywność energetyczna	ηs %	235 / 158	231 / 158	231 / 159
	Klasa energetyczna	SCOP	5,95 / 4,02	5,86 / 4,02	5,86 / 4,05
Ogrzewanie, klimat chłodny (woda 35°C / woda 55°C)	Sezonowa efektywność energetyczna	ηs %	160 / 125	160 / 125	150 / 125
	Klasa energetyczna	SCOP	4,08 / 3,20	4,08 / 3,20	3,83 / 3,20
Poziom mocy akustycznej ¹⁾	ogrzewanie	dB(A)	65	65	66
Wymiary	wys. x szer. x głęb.	mm	1410 x 1283 x 320	1410 x 1283 x 320	1410 x 1283 x 320
Ciężar netto		kg	151	151	164
Ilość czynnika chłodniczego (R410A) / Emisja równoważna CO ₂ ²⁾		kg / t	2,30 / 4,802	2,30 / 4,802	2,35 / 4,907
Przyłącze wody		cal	R 1 1/4	R 1 1/4	R 1 1/4
Pompa wody	Liczba biegów		Zmienna	Zmienna	Zmienna
	Moc wejściowa (min./maks.)	W	32 / 102	34 / 110	38 / 120
Przepływ objętościowy wody grzewczej (ΔT = 5 K, 35°C)		l/min	25,8	34,4	45,9
Moc wbudowanej grzałki elektrycznej		kW	3	9	9
Moc wejściowa	ogrzewanie A7W35	kW	1,86	2,53	3,74
	chłodzenie A35W7	kW	2,21	3,56	4,76
Prąd roboczy i rozruchowy	ogrzewanie A7W35	A	3,0	4,0	5,7
	chłodzenie A35W7	A	3,5	5,3	7,1
Prąd 1		A	14,7	11,9	15,5
Prąd 2		A	13,0	13,0	13,0
Zalecany bezpiecznik (zasilanie 1 / 2)		A	16 / 16	16 / 16	16 / 16
Zalecany przekrój przewodu (zasilanie 1 / 2)		mm ²	5 x 2,5 / 3 x 2,5	5 x 2,5 / 5 x 2,5	5 x 2,5 / 5 x 2,5
Zakres roboczy – temperatura otoczenia	ogrzewanie	°C	-28 ÷ +35	-28 ÷ +35	-28 ÷ +35
	chłodzenie	°C	+16 ÷ +43	+16 ÷ +43	+16 ÷ +43
Temperatura wody na wylocie	ogrzewanie	°C	20 ÷ 60	20 ÷ 60	20 ÷ 60
	chłodzenie	°C	5 ÷ 20	5 ÷ 20	5 ÷ 20

Wyposażenie dodatkowe

PAW-TD20C1E5	Zasobnik ze stali nierdzewnej, pojemność 200 l
PAW-TD30C1E5	Zasobnik ze stali nierdzewnej, pojemność 300 l
PAW-TA20C1E5STD	Zasobnik emaliowany, pojemność 200 l
PAW-TA30C1E5STD	Zasobnik emaliowany, pojemność 300 l
PAW-TD20B8E3-2	Zasobnik Combo emaliowany, pojemność 185 l + 80 l
PAW-TD23B6E5	Zasobnik Combo ze stali nierdzewnej, pojemność 230 l + 60 l

Wyposażenie dodatkowe

PAW-3WYVLV-HW	Zawór 3-drogowy do zasobników CWU
PAW-BTANK50L-2	Zbiornik buforowy o pojemności 50 l
CZ-TAW1	Aquarea Smart i Service Cloud: zdalne sterowanie i serwisowanie przez router Wifi lub przewodową sieć LAN
PAW-A2W-MGTFILTER	Magnes do siatkowego filtra wody
PAW-A2W-AFVLV	1 antyzamrozienny zawór spustowy. Wymagane jest zamówienie 2 zaworów na układ

1) Poziom mocy akustycznej zgodnie z 811/2013, 813/2013 i EN12102-1:2017, w temp. +7°C. 2) Modele WH-MXC są hermetycznie zamknięte. * Wskaźniki EER i COP obliczone zgodnie z normą EN 14511.



STEROWANIE PRZEZ INTERNET: opcja.



Jednostki Aquarea HT Generacji F typu split, jednofazowe/trójfazowe. Grzewcze – SHF • CZYNNIK R407C

Efektywność energetyczna: Pompa wody klasy A ze zmienną prędkością

Komfort: Praca do -20°C / Temperatura wody na wylocie: 65°C

Funkcjonalność: Skuteczna regulacja temperatury w pomieszczeniu w zależności od temperatury zewnętrznej i wewnętrznej za pomocą sterownika Aquarea Manager

Kompatybilność: Opcjonalnie integracja z projektami BMS

		Jednofazowe (zasilanie jednostki wewnętrznej)		Trójfazowe (zasilanie jednostki wewnętrznej)		
		KIT-WHF09F3E5	KIT-WHF12F6E5	KIT-WHF09F3E8	KIT-WHF12F9E8	
Zestaw						
Wydajność grzewcza / COP (otoczenie +7°C, woda 35°C)	kW / COP	9,00 / 4,64	12,00 / 4,46	9,00 / 4,64	12,00 / 4,46	
Wydajność grzewcza / COP (otoczenie +7°C, woda 65°C)	kW / COP	9,00 / 2,48	12,00 / 2,41	9,00 / 2,48	12,00 / 2,41	
Wydajność grzewcza / COP (otoczenie +2°C, woda 35°C)	kW / COP	9,00 / 3,45	12,00 / 3,26	9,00 / 3,45	12,00 / 3,26	
Wydajność grzewcza / COP (otoczenie +2°C, woda 65°C)	kW / COP	9,00 / 2,06	10,30 / 2,01	9,00 / 2,06	10,30 / 2,01	
Wydajność grzewcza / COP (otoczenie -7°C, woda 35°C)	kW / COP	9,00 / 2,74	12,00 / 2,52	9,00 / 2,74	12,00 / 2,52	
Wydajność grzewcza / COP (otoczenie -7°C, woda 65°C)	kW / COP	9,00 / 1,79	9,60 / 1,77	9,00 / 1,79	9,60 / 1,77	
Ogrzewanie, klimat umiarkowany (woda 35°C / woda 55°C)	Sezonowa efektywność energetyczna	ηs %	153 / 125	150 / 125	153 / 125	150 / 125
	Klasa energetyczna	SCOP	3,90 / 3,20	3,83 / 3,2	3,90 / 3,20	3,83 / 3,2
Ogrzewanie, klimat ciepły (woda 35°C / woda 55°C)	Sezonowa efektywność energetyczna	ηs %	191 / 156	188 / 156	191 / 156	188 / 156
	Klasa energetyczna	SCOP	4,85 / 3,98	4,78 / 3,98	4,85 / 3,98	4,78 / 3,98
Ogrzewanie, klimat chłodny (woda 35°C / woda 55°C)	Sezonowa efektywność energetyczna	ηs %	137 / 116	134 / 113	137 / 116	134 / 113
	Klasa energetyczna	SCOP	3,50 / 2,97	3,42 / 2,90	3,50 / 2,97	3,42 / 2,90
Jednostka wewnętrzna		WH-SHF09F3E5	WH-SHF12F6E5	WH-SHF09F3E8	WH-SHF12F9E8	
Poziom ciśnienia akustycznego		dB(A)	33	33	33	33
Wymiary	wys. x szer. x głęb.	mm	892 x 502 x 353	892 x 502 x 353	892 x 502 x 353	892 x 502 x 353
Ciężar netto		kg	46	47	47	48
Przyłącze wody		cal	R 1½	R 1½	R 1½	R 1½
Pompa wody klasy A	Liczba biegów		7	7	7	7
	Moc wejściowa (min./maks.)	W	38 / 100	40 / 106	38 / 100	40 / 106
Przepływ objętościowy wody grzewczej (ΔT = 5 K, 35°C)		l/min	25,8	34,4	25,8	34,4
Moc wbudowanej grzałki elektrycznej		kW	3	6	3	9
Zalecany bezpiecznik (zasilanie 1 / 2)		A	32 / 16	32 / 32	16 / 16	16 / 16
Zalecany przekrój przewodu (zasilanie 1 / 2)		mm²	3 x 6,0 / 3 x 2,5	3 x 6,0 / 3 x 6,0	5 x 2,5 / 3 x 2,5	5 x 2,5 / 5 x 2,5
Jednostka zewnętrzna		WH-UH09FE5	WH-UH12FE5	WH-UH09FE8	WH-UH12FE8	
Poziom mocy akustycznej ¹⁾		dB(A)	66	67	66	67
Wymiary	wys. x szer. x głęb.	mm	1340 x 900 x 320	1340 x 900 x 320	1340 x 900 x 320	1340 x 900 x 320
Ciężar netto		kg	104	104	110	110
Ilość czynnika chłodniczego (R407C) / Emisja równoważna CO ₂		kg / t	2,90 / 5,145	2,90 / 5,145	2,90 / 5,145	2,90 / 5,145
Średnica rury	ciecz / gaz	cal (mm)	3/8 (9,52) / 5/8 (15,88)	3/8 (9,52) / 5/8 (15,88)	3/8 (9,52) / 5/8 (15,88)	3/8 (9,52) / 5/8 (15,88)
Zakres długości orurowania		m	3 ÷ 30	3 ÷ 30	3 ÷ 30	3 ÷ 30
Różnica wysokości zainstalowania jednostki wewn. i zewn.		m	20	20	20	20
Długość przewodu bez konieczności doprowadzenia dodatkowego gazu		m	10	10	10	10
Dodatkowa ilość czynnika gazowego		g/m	70	70	70	70
Zakres roboczy	Temperatura otoczenia (ogrzewanie)	°C	-20 ÷ +35	-20 ÷ +35	-20 ÷ +35	-20 ÷ +35
Temperatura wody na wylocie	ogrzewanie	°C	25 ÷ 65	25 ÷ 65	25 ÷ 65	25 ÷ 65

Wyposażenie dodatkowe	
PAW-TD20C1E5	Zasobnik ze stali nierdzewnej, pojemność 200 l
PAW-TD30C1E5	Zasobnik ze stali nierdzewnej, pojemność 300 l
PAW-TA20C1E5STD	Zasobnik emaliowany, pojemność 200 l

Wyposażenie dodatkowe	
PAW-TA30C1E5STD	Zasobnik emaliowany, pojemność 300 l
PAW-3WYVLV-HW	Zawór 3-drogowy do zasobników CWU
PAW-BTANK50L-2	Zbiornik buforowy o pojemności 50 l

1) Poziom mocy akustycznej pełnej zgodnie z 811/2013, 813/2013 i EN12102-1:2017, w temp. +7°C. * Wskaźniki EER i COP obliczone zgodnie z normą EN 14511.



STEROWANIE PRZEZ INTERNET: opcja.



Jednostki Aquarea HT Generacji G typu monoblok, jednofazowe. Grzewcze – MHF • CZYNNIK R407C

Efektywność energetyczna: Pompa wody klasy A ze zmienną prędkością

Komfort: Praca do -20°C / Temperatura wody na wylocie: 65°C

Funkcjonalność: Skuteczna regulacja temperatury w pomieszczeniu w zależności od temperatury zewnętrznej i wewnętrznej za pomocą sterownika Aquarea Manager

Kompatybilność: Opcjonalnie integracja z projektami BMS

		Jednofazowe	
Jednostka zewnętrzna		WH-MHF09G3E5	WH-MHF12G6E5
Wydajność grzewcza / COP (otoczenie +7°C, woda 35°C)	kW / COP	9,00 / 4,64	12,00 / 4,46
Wydajność grzewcza / COP (otoczenie +7°C, woda 65°C)	kW / COP	9,00 / 2,48	12,00 / 2,41
Wydajność grzewcza / COP (otoczenie +2°C, woda 35°C)	kW / COP	9,00 / 3,45	12,00 / 3,26
Wydajność grzewcza / COP (otoczenie +2°C, woda 65°C)	kW / COP	9,00 / 2,06	10,30 / 2,01
Wydajność grzewcza / COP (otoczenie -7°C, woda 35°C)	kW / COP	9,00 / 2,74	12,00 / 2,52
Wydajność grzewcza / COP (otoczenie -7°C, woda 65°C)	kW / COP	9,00 / 1,79	9,60 / 1,77
Ogrzewanie, klimat umiarkowany (woda 35°C / woda 55°C)	Sezonowa efektywność energetyczna	ηs %	153 / 125
	SCOP	3,90 / 3,20	3,83 / 3,20
Klasa energetyczna	A+++ do D	A++ / A++	A++ / A++
	ηs %	191 / 156	188 / 156
Ogrzewanie, klimat ciepły (woda 35°C / woda 55°C)	Sezonowa efektywność energetyczna	SCOP	4,85 / 3,98
	SCOP	4,78 / 3,98	4,78 / 3,98
Klasa energetyczna	A+++ do D	A+++ / A+++	A+++ / A+++
	ηs %	137 / 116	134 / 113
Ogrzewanie, klimat chłodny (woda 35°C / woda 55°C)	Sezonowa efektywność energetyczna	SCOP	3,50 / 2,97
	SCOP	3,43 / 2,90	3,43 / 2,90
Klasa energetyczna	A+++ do D	A+ / A+	A+ / A+
Poziom mocy akustycznej ¹⁾	dB(A)	66	66
Wymiary	wys. x szer. x głęb.	mm	1410 x 1283 x 320
Ciężar netto	kg	151	151
Ilość czynnika chłodniczego (R407C) / Emisja równoważna CO ₂ ²⁾	kg / t	1,92 / 3,406	1,92 / 3,406
Przyłącze wody	cal	R 1½	R 1½
Pompa wody	Liczba biegów	7	7
	Moc wejściowa (min./maks.)	W	–
Przepływ objętościowy wody grzewczej (ΔT = 5 K, 35°C)	l/min	25,8	34,4
Moc wbudowanej grzałki elektrycznej	kW	3	6
Moc wejściowa	kW	1,94	2,69
Prąd roboczy i rozruchowy	A	9,3	12,8
Prąd 1	A	28,5	29,0
Prąd 2	A	13,0	26,0
Zalecany bezpiecznik (zasilanie 1 / 2)	A	30 / 30	30 / 30
Zalecany przekrój przewodu (zasilanie 1 / 2)	mm ²	3 x 4,0 lub 6,0 / 3 x 4,0	3 x 4,0 lub 6,0 / 3 x 4,0
Zakres roboczy	Temperatura otoczenia (ogrzewanie)	°C	-20 ÷ +35
Temperatura wody na wylocie	ogrzewanie	°C	25 ÷ 65

Wypożyczenie dodatkowe	
PAW-TD20C1E5	Zasobnik ze stali nierdzewnej, pojemność 200 l
PAW-TD30C1E5	Zasobnik ze stali nierdzewnej, pojemność 300 l
PAW-TA20C1E5STD	Zasobnik emaliowany, pojemność 200 l
PAW-TA30C1E5STD	Zasobnik emaliowany, pojemność 300 l
PAW-TD20B8E3-2	Zasobnik Combo emaliowany, pojemność 185 l + 80 l

Wypożyczenie dodatkowe	
PAW-TD23B6E5	Zasobnik Combo ze stali nierdzewnej, pojemność 230 l + 60 l
PAW-3WYVVLV-HW	Zawór 3-drogowy do zasobników CWU
PAW-BTANK50L-2	Zbiornik buforowy o pojemności 50 l
PAW-A2W-AFVLV	1 antyzamroziowy zawór spustowy. Wymagane jest zamówienie 2 zaworów na układ

1) Poziom mocy akustycznej petnej zgodnie z 811/2013, 813/2013 i EN12102-1:2017, w temp. +7°C. 2) Modele WH-MHF są hermetycznie zamknięte. * Wskaźniki EER i COP obliczone zgodnie z normą EN 14511.



STEROWANIE PRZEZ INTERNET: opcja.

Najważniejsze funkcjonalności klimakonwektorów

WIĘCEJ MODELI KLIMAKONWEKTORÓW
W KATALOGU CHILLERÓW

Zaprojektowane z myślą o użytkowniku, doskonale przystosowane do każdej instalacji. Przeznaczone do hoteli, sklepów, restauracji, biur i budynków mieszkalnych.



1 Innowacja zapewniająca optymalny komfort
Linia klimakonwektorów do ogrzewania i chłodzenia o mocach od 0,2 do 9,6 kW w trybie chłodzenia i od 0,2 do 13,6 kW w trybie ogrzewania. Zapewnij sobie komfort przez cały rok!

2 Energooszczędny i cichy wentylator
Dynamicznie wyważone i specjalnie zaprojektowane wentylatory, wzmocniona izolacja akustyczna i zoptymalizowana prędkość obrotowa wentylatora obniżająca poziom hałasu generowanego przez urządzenie.
Wyższa sprawność dzięki opcjonalnemu zastosowaniu silnika EC do napędu wentylatora.

3 Wężownica o wysokiej jakości i wydajności
Wykonana z ustawionych naprzemiennie rurek miedzianych, z mechanicznie rozszerzonymi żeberkami aluminiowymi, zapewniającymi maksymalną sprawność wymiany ciepła, trwałość i higienę urządzenia.

4 Elastyczna instalacja
Różne typy urządzeń dopasowane do Twoich potrzeb, z elastycznymi opcjami instalacji. Możliwość wyboru strony serwisowej dla połączeń hydraulicznych, konfiguracji przewodów rurowych oraz montażu poziomego lub pionowego jednostek kanałowych.

Klimakonwektory o szerokim zakresie wydajności i osiągnięć, prezentowane w szerokiej gamie wzorów, są doskonale przystosowane do montażu w niemal każdym miejscu. Niezależnie od tego, czy wymagana jest praca tylko w trybie chłodzenia, czy też chłodzenia i ogrzewania, nasza oferta obejmuje klimakonwektory odpowiednie dla danego zastosowania. Dzięki różnorodności orurowania i konfiguracji wentylatorów, asortyment ten jest w stanie spełnić najbardziej rygorystyczne wymagania. W naszych urządzeniach znajdują zastosowanie zarówno wentylatory AC, jak i EC, co pozwala na uzyskanie doskonałych osiągnięć, a zarazem długiego okresu eksploatacji.

Szeroka gama sterowników o wyrafinowanym designie zapewnia przyjazny interfejs użytkownika, a jednocześnie umożliwia łatwą i integrację z systemami zarządzania budynkiem bez dużego nakładu kosztów.



PAW-FC-RC1
Opcjonalny przewodowy sterownik indywidualny do 2- i 4-rurowych klimakonwektorów AC.



PAW-FC-903TC
Opcjonalny przewodowy sterownik indywidualny do 2-rurowych klimakonwektorów AC.



PAW-FC-907TC
Opcjonalny przewodowy sterownik indywidualny do 2- i 4-rurowych klimakonwektorów EC.

Klimakonwektory Smart

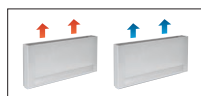

Wbudowany zaawansowany termostat.

			PAW-AAIR-200-2	PAW-AAIR-700-2	PAW-AAIR-900-2
Całkowita wydajność chłodnicza	Min./Śred./Maks.	kW	0,24 / 0,35 / 0,56	0,76 / 1,04 / 1,2	1,15 / 1,52 / 1,75
Wydajność chłodnicza jawna	Min./Śred./Maks.	kW	0,23 / 0,31 / 0,5	0,65 / 0,9 / 1,06	1,06 / 1,38 / 1,6
Przepływ wody	Min./Śred./Maks.	kg/h	40,0 / 59,0 / 95,0	129,0 / 178,0 / 207,0	198,0 / 261,0 / 300,0
Spadek ciśnienia wody	Min./Śred./Maks.	kPa	0,4 / 2,0 / 2,9	1,0 / 2,0 / 2,0	6,0 / 9,0 / 12,0
Temperatura wody na wlocie		°C	10	10	10
Temperatura wody na wylocie		°C	15	15	15
Temperatura powietrza na wlocie		°C	27,0	27,0	27,0
Temperatura powietrza na wylocie	Min./Śred./Maks.	°C	15,0 / 17,0 / 18,0	14,0 / 16,0 / 17,0	16,0 / 17,0 / 18,0
Wilgotność względna powietrza wlotowego		%	47	47	47
Całkowita wydajność grzewcza	Min./Śred./Maks.	kW	0,22 / 0,47 / 0,57	0,71 / 1,03 / 1,19	0,89 / 1,42 / 1,7
Przepływ wody	Min./Śred./Maks.	kg/h	37,3 / 80,8 / 98,0	121,8 / 177,5 / 204,3	152,4 / 244,2 / 292,9
Spadek ciśnienia wody	Min./Śred./Maks.	kPa	0,4 / 2,0 / 2,9	0,3 / 0,8 / 1,0	0,5 / 1,6 / 2,2
Temperatura wody na wlocie		°C	35	35	35
Temperatura wody na wylocie		°C	30	30	30
Temperatura powietrza na wlocie		°C	19,0	19,0	19,0
Temperatura powietrza na wylocie	Min./Śred./Maks.	°C	38,9 / 32,0 / 30,0	33,3 / 31,8 / 30,6	30,2 / 31,1 / 30,6
Przepływ powietrza	Min./Śred./Maks.	m ³ /min	0,9 / 1,9 / 2,7	2,6 / 4,2 / 5,3	4,1 / 6,1 / 7,7
Maksymalna moc wejściowa	Min./Śred./Maks.	W	7,0 / 9,0 / 13,0	14,0 / 18,0 / 22,0	16,0 / 20,0 / 24,0
Poziom ciśnienia akustycznego	Min./Śred./Maks.	dB(A)	23 / 33 / 40	24 / 36 / 42	25 / 36 / 44
Wymiary (wys. x szer. x głęb.)		mm	735 x 579 x 129	935 x 579 x 129	1135 x 579 x 129
Ciężar netto		kg	17	20	23
Zawór trzydrogowy w zestawie			Tak	Tak	Tak
Termostat z ekranem dotykowym			Tak	Tak	Tak

Wyposażenie dodatkowe

PAW-AAIR-LEGS-1 Zestaw 2 nóżek do ustawienia klimakonwektora na podłodze i zabezpieczenia rur z wodą

Wyposażenie dodatkowe

PAW-AAIR-RHCABLE Przewód przyłączeniowy silnika do urządzeń z przyłączami hydraulicznymi po prawej stronie

* Klimakonwektory Smart produkowane są przez Innova.

Stylowe klimakonwektory stojące z zaawansowanym sterownikiem

Płaskie klimakonwektory Smart bardzo skutecznie regulują klimat w pomieszczeniu.

Ich wyjątkowo niewielka głębokość – niecałe 13 cm – pasuje je w czołówce tego typu urządzeń dostępnych na rynku. Elegancję i wysmakowany styl urządzenia widać w każdym szczególe, a całość gładko wpisuje się w każde wnętrze. Wyjątkowa sprawność nawiewu przekłada się na niskie zużycie energii przez silnik, który dzięki temu może on mieć niższą moc. Prędkość obrotowa wentylatora jest w sposób ciągły regulowana przez sterownik temperatury w układzie regulacji proporcjonalnej, co ma niewątpliwie zalety dla regulacji temperatury i wilgotności w trybie letnim.

Pomieszczenie ze standardowymi grzejnikami żelaznymi

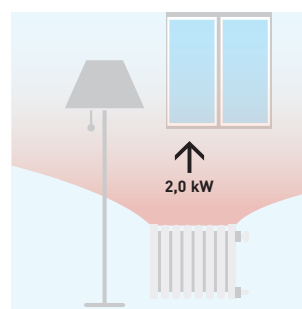

Wymagana woda w temp. 65°C

Pomieszczenie z klimakonwektorem Smart

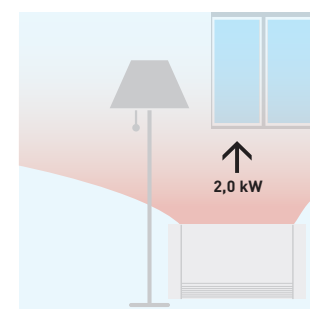

Wymagana woda w temp. 35°C

Charakterystyka techniczna

- 4 tryby pracy (automatyczny, cichy, nocny i maksymalna prędkość nawiewu)
- Wysmakowane wzornictwo
- Wyjątkowo małe wymiary (głębokość tylko 12,9 cm)
- Możliwość chłodzenia i osuszania powietrza (potrzebny układ odprowadzania skroplin)
- Wbudowany zawór trzydrogowy (jeśli w instalacji

zainstalowano więcej niż trzy jednostki, nie ma potrzeby stosowania zaworu przelewowego)

- Termostat z ekranem dotykowym

Charakterystyki temperaturowe i dane dotyczące wydajności można znaleźć na stronie www.panasonicproclub.com.

Zasobniki wody użytkowej

Zasobnik Combo

Najlepsza opcja do połączenia z jednostkami typu monoblok. Zasobnik CWU ze zbiornikiem buforowym. Zaprojektowany głównie z myślą o modernizacjach zasobnik CWU ze zbiornikiem buforowym szczególnie dobrze nadaje się do szybkiego wbudowania w istniejących instalacjach. Zasobnik jest wyposażony w zawór 3-drogowy i pompę obiegową klasy A. Łatwy do zainstalowania, estetyczny i wysokosprawny zasobnik można wykorzystać w instalacji CWU i ogrzewania.

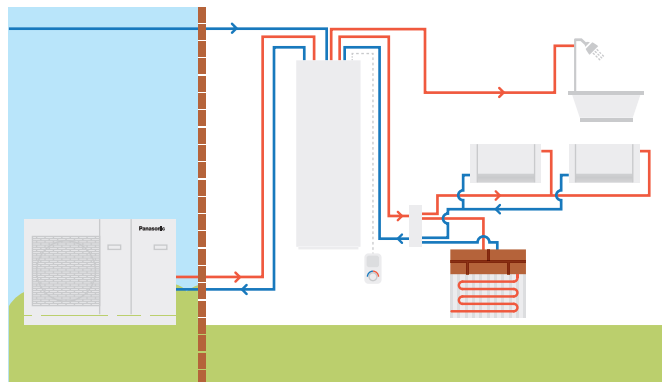

Model		Emaliowany		Stal nierdzewna	
		PAW-TD20B8E3-2		PAW-TD23B6E5	
Wymiary (wys. x szer. x głęb.)	mm	1770 x 640 x 690		1751 x 599 x 646	
Ciężar (bez wody)	kg	150		111	
Pojemność	l	185 + 80		230 + 60	
Zasilanie	V, 1-faz./3-faz., Hz	230, 1, 50		230, 1, 50	
		Zasobnik ciepłej wody	Zbiornik buforowy	Zasobnik ciepłej wody	Zbiornik buforowy
Pojemność	l	185	80	230	60
Maksymalne ciśnienie robocze	MPa (bar)	0,8 (8)	0,6 (6)	1,0 (10)	0,3 (3,0)
Próba ciśnieniowa	MPa (bar)	1,2 (12)	0,9 (9)	1,5 (15)	0,39 (3,9)
Maksymalna temperatura robocza	°C	90	90	80	80
Przyłącza	mm	Ø3/4"		Ø22, nierdzewne	Ø22, miedziane
Materiał		S 275 JR emaliowana		EN 14521	EN 14521
Izolacja	Materiał, t=mm	PUR, 50		PUR, 50	PUR, 50
Powierzchnia węzłownicy grzejnej	m ²	2,1	—	1,8	—
Grzałka elektryczna	W	3000	—	2800	—
Straty energii przy temperaturze 65°C	kWh/24h	1,3	—	1,25	—
Klasa efektywności energetycznej (skala od A+ do F)		B	B	B	A
Straty postojowe	W	53	46	52	29

1) Rozporządzenie Komisji (UE) nr 812/2013. 2) Badania zgodnie z normą EN 12897:2006. * Emaliowany zasobnik Combo jest produkowany przez Lapesa. Zasobnik Combo ze stali nierdzewnej jest produkowana przez OSO.



Zbiorniki buforowe

Model		PAW-BTANK50L-2	NOWY PAW-BTANK100L	NOWY PAW-BTANK200L	NOWY PAW-BTANK300L
Pojemność	l	48	100	199	289
Straty energii	W	35	55	50	66
Klasa efektywności energetycznej (skala od A+ do F)		B	C	B	B
Materiał		Stal nierdzewna	Stal nierdzewna	Stal nierdzewna	Stal nierdzewna
Wymiary (wysokość x średnica)	mm	636 / 430	1175 / 430	1275 / 595	1755 / 595
Ciężar netto	kg	17	28	47	57

* W zestawie automatyczny odpowietrznik i kurek spustowy. Wbudowana osłona na czujnik (czujnik poza zestawem). ** Zasobniki buforowe są produkowane przez OSO Hotwater.



Zasobniki emaliowane

Model	Zasobniki emaliowane				Zasobnik emaliowany z dwiema węzłownicami (do instalacji bivalentnych – panele słoneczne + pompa ciepła)	Zasobnik prostopadłościenny	
	PAW-TA15C1E5STD	PAW-TA20C1E5STD	PAW-TA30C1E5STD	PAW-TA40C1E5STD	PAW-TA30C2E5STD	PAW-TA20C1E5C	
Pojemność	l	150	200	290	380	350	193
Maksymalna temperatura wody	°C	95	95	95	95	95	95
Wymiary (wysokość x średnica)	mm	1210 / 520	1340 / 610	1797 / 610	1832 / 680	1834 / 670	1550 x 600 x 600
Ciężar / z wodą	kg	96 / 245	94 / 287	124 / 398	173 / 531	184 / 530	134 / 339
Grzałka elektryczna	kW	–	3,00	3,00	3,00	3,00	–
Zasilanie	V	–	230	230	230	230	–
Materiał wnętrza zasobnika		Emalia	Emalia	Emalia	Emalia	Emalia	Emalia
Powierzchnia wymiany ciepła	m ²	1,2	1,8	2,6	3,8	3,49 / 1,17	1,83
Straty energii przy temperaturze 65°C ¹⁾	kWh/24h	1,45	1,37	1,61	1,76	1,76	1,37
Dodatkowy zawór trzydrogowy PAW-3WVVLV-HW lub CZ-NV1	Opcja	Opcja	Opcja	Opcja	Opcja	Opcja	Wbudowany zawór trzydrogowy
Przewód przyłączeniowy czujnika temperatury o długości 20 m	Tak	Tak	Tak	Tak	Tak	Tak	Tak
Straty energii	W	60	57	67	73	73	57
Klasa efektywności energetycznej (skala od A+ do F)		C	B	B	B	B	B
Gwarancja		5 lat	5 lat	5 lat	5 lat	5 lat	5 lat
Konserwacja		Co 2 lata	Co 2 lata	Co 2 lata	Co 2 lata	Co 2 lata	Co 2 lata

1) Straty ciepła mierzone według normy EN 12897. ** Zasobniki emaliowane i zasobnik prostopadłościenny są produkowane przez AEmail.



Zasobniki ze stali nierdzewnej

Model		PAW-TD20C1E5	PAW-TD30C1E5	NOWY PAW-TD30C1E5-HI
Pojemność	l	192	284	280
Maksymalna temperatura wody	°C	75	75	75
Wymiary (wysokość x średnica)	mm	1270 / 595	1750 / 595	1750 / 595
Ciężar / z wodą	kg	50 / –	61 / –	61 / –
Grzałka elektryczna	kW	1,5	1,5	1,5
Zasilanie	V	230	230	230
Materiał wnętrza zasobnika		Stal nierdzewna	Stal nierdzewna	Stal nierdzewna
Powierzchnia wymiany ciepła	m ²	1,8	1,8	2,35
Straty energii przy temperaturze 65°C ¹⁾	kWh/24h	1,01	1,18	1,18
Dodatkowy zawór trzydrogowy PAW-3WVVLV-HW lub CZ-NV1	Opcja	Opcja	Opcja	Opcja
Przewód przyłączeniowy czujnika temperatury o długości 20 m	Tak	Tak	Tak	Tak
Straty energii	W	42	49	49
Klasa efektywności energetycznej (skala od A+ do F)		A	A	A
Gwarancja		5 lat	5 lat	5 lat
Konserwacja		Niewymagana	Niewymagana	Niewymagana

1) Straty ciepła mierzone według normy EN 12897. ** Zasobniki ze stali nierdzewnej są produkowane przez OSO Hotwater.

Akcesoria do zasobników wody użytkowej

PAW-3WVVLV-HW Zawór 3-drogowy do zasobników CWU

Akcesoria do zasobników wody użytkowej

CZ-NV1 Zawór 3-drogowy do modułu Hydrokit

Jednostka wentylacyjna z odzyskiem ciepła

Jednostka wentylacyjna z rekuperatorem została zaprojektowana nie tylko w celu zapewnienia wysokiej jakości powietrza w pomieszczeniach, ale także do odzyskiwania ciepła oraz wilgoci, które w przeciwnym razie zostałyby bezpowrotnie utracone. Urządzenia te znajdują zastosowanie w domach niskoenergetycznych i przyczyniają się do eliminowania strat ciepła.

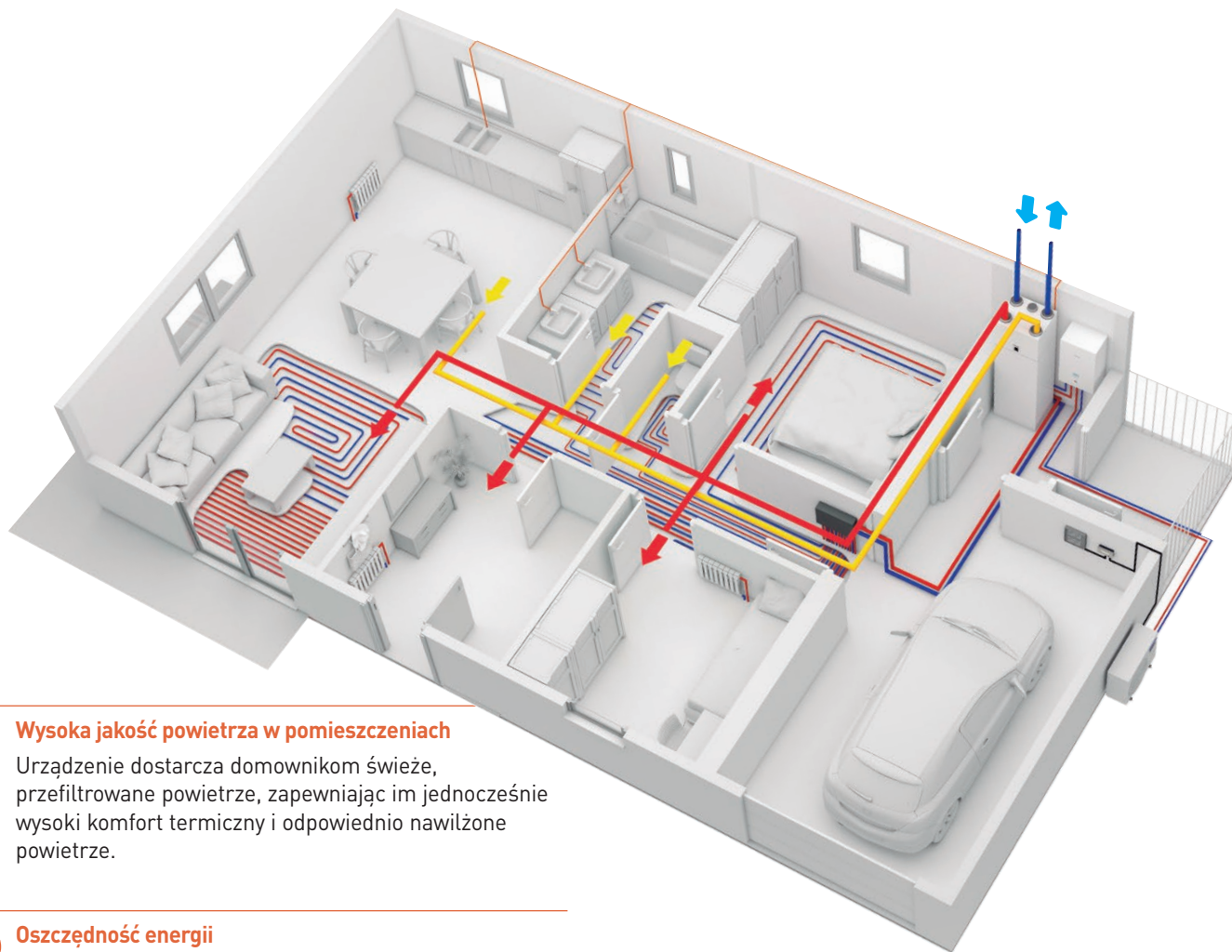

1 Wysoka jakość powietrza w pomieszczeniach

Urządzenie dostarcza domownikom świeże, przefiltrowane powietrze, zapewniając im jednocześnie wysoki komfort termiczny i odpowiednio nawilżone powietrze.

2 Oszczędność energii

Większość energii zawartej w wywiewanym powietrzu zostaje ponownie wykorzystana do wstępnego przygotowania powietrza nawiewanego, co prowadzi do obniżenia zapotrzebowania budynku na energię grzewczą.

All-in-One. Pozwala to na oszczędne wykorzystanie dostępnego miejsca.

3 Oszczędność miejsca

Kompaktowa jednostka wentylacyjna może być montowana nad prostokątnym zasobnikiem CWU lub kompaktową jednostką wewnętrzną Aquarea

4 Udoskonalony interfejs użytkownika

Sterowanie jednostką wentylacyjną i pompą ciepła Aquarea jest możliwe za pomocą jednego, przyjaznego dla użytkownika urządzenia (wymagane akcesoria: PAW-AW-MBS-H i PAW-VEN-ACCPCB).

Jak Panasonic przyczynia się do powstania budynków o niemal zerowym zużyciu energii (NZEB)

Firma Panasonic angażuje swój potencjał w rozwój produktów o wyższej efektywności energetycznej.

Nasze doświadczenie zdobyte na przestrzeni lat pozwoliło nam wprowadzić na rynek szereg produktów, które urzeczywistniają ideę społeczeństwa korzystającego z energii produkowanej bez emisji dwutlenku węgla.

Wysokosprawne rozwiązania firmy Panasonic przyczyniają się do znacznego obniżenia zużycia energii.

- Pompy ciepła Aquarea High Performance przeznaczone do ogrzewania, chłodzenia i produkcji ciepłej wody użytkowej
- Aquarea Smart Cloud do monitorowania energii
- Jednostka wentylacyjna z odzyskiem ciepła
- Panele fotowoltaiczne do lokalnej produkcji energii odnawialnej



PAW-A2W-VENTA-R



PAW-A2W-VENTA-L



Jednostka wentylacyjna z odzyskiem ciepła		PAW-A2W-VENTA-R	PAW-A2W-VENTA-L
Nominalne natężenie przepływu powietrza	m ³ /h	204 przy 50 Pa	
Maksymalne natężenie przepływu powietrza	m ³ /h	292 przy 100 Pa	
SFP		1,24 przy 204 m ³ /h	
Typ napędu wirnika wymiennika ciepła		Napęd ze zmienną prędkością obrotową	
Typ wymiennika ciepła		Obrotowy	
Efektywność rekuperacji		84%	
Zasilanie	V / Hz	230 / 50 / 1-faz.	
Maksymalny pobór mocy urządzenia	W	176	
Klasa energetyczna, jednostka podstawowa		A	
Klasa energetyczna, jednostka ze sterowaniem lokalnym na żądanie		A	
Poziom mocy akustycznej	dB(A)	40	
Wymiary (szer. x wys. x głęb.)*	mm	598 x 450 x 500	
Ciężar	kg	46	
Montaż		Pionowy	
Strona przyłączy nawiewu i wywiewu (z pomieszczeń)		Prawa	Lewa
Przyłącza kanałowe	mm	DN125	
Klasa filtra po stronie nawiewu		F7/ePM1 60%	
Klasa filtra po stronie wywiewu		M5/ePM10 50%	
Temperatura robocza (powietrze zewnętrzne)	°C	-20 / + 40	

* Dodatkowe +20 mm do wysokości na przyłącza kanałowe.

Wyposażenie dodatkowe	
PAW-VEN-FLTKIT	Zestaw filtrów po stronie nawiewu i wywiewu
PAW-VEN-ACCPCB	Opcjonalna płytka sterująca z funkcjami dodatkowymi (podłączenie z pompą ciepła, grzałki, chłodnice)
PAW-VEN-DPL	Sterownik z panelem dotykowym HRV. Ramka w kolorze białym (przewód należy zamówić oddzielnie)
PAW-VEN-CBLEXT12	Przewód z wtykiem do podłączenia jednostki ze sterownikiem DPL (12 mb)
PAW-VEN-DIVPLG	Rozdzielacz 4-wtykowy CE/CD do podłączenia dodatkowego sterownika DPL (jeden na sterownik)

Wyposażenie dodatkowe	
PAW-VEN-DPLBOX	Zestaw naścienny z puszką podtynkową do sterownika DPL
PAW-VEN-S-CO2RH-W	Czujnik naścienny temperatury, CO ₂ , RH
PAW-VEN-S-CO2-W	Czujnik naścienny CO ₂
PAW-VEN-S-CO2-D	Czujnik kanałowy CO ₂
PAW-VEN-WBRK	Zestaw uchwyty do samodzielnego montażu na ścianie
PAW-VEN-HTR06	Elektryczna nagrzewnica kanałowa 0,6 kW (zawiera przełącznik)
PAW-VEN-HTR12	Elektryczna nagrzewnica kanałowa 1,2 kW (zawiera przełącznik)

* Efektywność odzysku ciepła zgodnie z normą EN 13141-7. ** Jednostka wentylacyjna z odzyskiem ciepła jest produkowana przez Systemair.

Domowa centrala wentylacyjna – najważniejsze cechy:

- Urządzenie przeznaczone do budynków o powierzchni do ok. 140 m²
- Wysoko energooszczędny obrotowy wymiennik ciepła z wentylatorami wykonanymi w technologii EC
- Funkcja odzysku wilgoci w celu zminimalizowania kondensacji w urządzeniu i transferu jej do powietrza nawiewanego w okresie zimowym.
- Wbudowany czujnik wilgotności powietrza wywiewanego może służyć do sterowania urządzeniem w oparciu o zapotrzebowanie
- Sterowanie za pomocą panelu dotykowego i kreatora konfiguracji ułatwiającego ustawienie urządzenia
- Komunikacja modbus przez port RS-485
- Opcja sterowania pompą ciepła Aquarea Generacji H lub J z panelu sterowania PAW-A2W-VENTA (wymagane akcesoria: PAW-AW-MBS-H i PAW-VEN-ACCPCB)

Przyjazny dla użytkownika interfejs sterowania

Wszystkie ustawienia i funkcje dostępne za pośrednictwem panelu sterowania, zintegrowanego w przedniej osłonie. Dostępna opcja podłączenia jednego lub kilku sterowników zewnętrznych.

- Kolorowy ekran dotykowy z przyjaznym dla użytkownika interfejsem
- Tryb ręczny i automatyczny lub wybór preferowanych ustawień spośród wstępnie skonfigurowanych trybów użytkownika

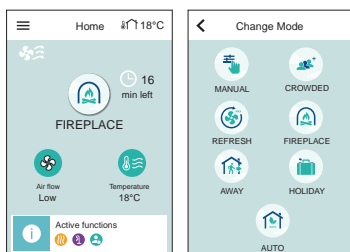

- Po podłączeniu pompy ciepła Aquarea Generacji H lub J za pośrednictwem PAW-A2W-VENTA, opcje sterowania pompą ciepła pojawią się na ekranie głównym w osobnej zakładce

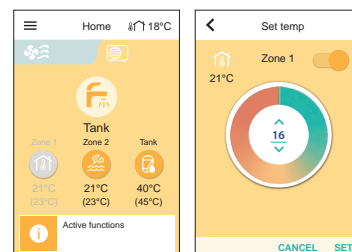

Pompa ciepła do produkcji CWU



Wysokowydajna pompa ciepła z funkcją przygotowania CWU

Szeroka gama pomp ciepła do podgrzewania CWU jest doskonałym rozwiązaniem, które można dostosować do każdego typu domu niezależnie od jego wielkości. Typ ścienny jest dostępny w pojemnościach 100 i 150 l, a typ stojący – 200 i 270 l. Aby osiągnąć jeszcze wyższą efektywność, model 270 l jest dostępny z dodatkową węzownicą, co pozwala na podgrzewanie CWU przy użyciu energii z instalacji solarnej.

- Wysokowydajna pompa ciepła klasy energetycznej A+ do podgrzewania ciepłej wody użytkowej
- Pobór energii niższy o 72% w porównaniu z tradycyjnym elektrycznym podgrzewaczem wody
- Łatwa instalacja
- Urządzenie z hermetycznie zamkniętym układem freonowym – przyjazne dla środowiska

1 Oszczędność energii

- Cyfrowy panel sterowania z funkcją monitorowania zużycia energii
- Funkcja wykorzystania energii z instalacji fotowoltaicznej
- Kompatybilność z przewodowymi instalacjami zasysającymi świeże powietrze
- Wężownica kotta/paneli słonecznych (tylko PAW-DHW270C1F)

2 Komfort

- Różne tryby pracy w zależności od potrzeb użytkownika
- Tryb AUTO: inteligentna nastawa temperatury dzięki monitorowaniu zużycia ciepłej wody
- Tryby BOOST, ECO i ABSENCE

3 Trwałość

- Zbiornik pokryty od wewnątrz najwyższej jakości emalią
- Nadmiarowy zawór ciśnieniowy, który zapewnia bezpieczeństwo w przypadku jakichkolwiek usterek lub wzrostu ciśnienia
- Złącze dielektryczne zapobiegające korozji
- Specjalna uszczelka wargowa zapobiegająca rdzy wokół kotłownika



Model	Oznaczenie	Ścienne			Stojące	
		PAW-DHW100W-1	PAW-DHW150W-1	PAW-DHW200F	PAW-DHW270F	PAW-DHW270C1F
Pojemność nominalna	l	100	150	200	270	263
Wymiary (wys. x szer. x głęb.)	mm	1209 x 522 x 538	1527 x 522 x 538	1617 x 620 x 665	1957 x 620 x 665	1957 x 620 x 665
Ciężar netto	kg	57	66	80	92	111
Przyłącze wody zimnej i gorącej		3/4" M	3/4" M	3/4" M	3/4" M	3/4" M
Powłoka antykorozyjna	Anodowa	Magnezowa	Magnezowa	Magnezowa	Magnezowa	Magnezowa
Nominalne ciśnienie wody	MPa (bar)	0,8 (8)	0,8 (8)	0,8 (8)	0,8 (8)	0,8 (8)
Przyłącze elektryczne	V / Hz	230 / 50	230 / 50	230 / 50	230 / 50	230 / 50
Maksymalna moc całkowita	W	1550	1950	2300	2300	2300
Maksymalna moc pompy ciepła	W	350	350	700	700	700
Moc grzałki elektrycznej	W	1200	1600	1600	1600	1600
Zakres temperatur wody w pompie ciepła	°C	50 ÷ 62	50 ÷ 62	50 ÷ 62	50 ÷ 62	50 ÷ 62
Zakres temperatur powietrza w pompie ciepła	°C	-5 ÷ +43	-5 ÷ +43	-5 ÷ +43	-5 ÷ +43	-5 ÷ +43
Średnica kanału	mm	125	125	160	160	160
Przepływ powietrza (bez kanału)	m³/h	160	160	310 / 390	310 / 390	310 / 390
Dopuszczalne straty obciążeniowe w obwodzie wentylacyjnym bez wpływu na wydajność	Pa	70	70	25	25	25
Poziom mocy akustycznej ¹⁾	dB(A)	45	45	53	53	53
Ilość czynnika chłodniczego R134a	kg	0,52	0,58	0,80	0,86	0,86
Objętość czynnika chłodniczego w tonach ekwiwalentu CO ₂	ekw. kg/catk. CO ₂	0,74	0,83	0,50	0,54	0,54
Ilość czynnika chłodniczego na liter	kg/l	0,0052	0,0039	0,0040	0,0032	0,0032
Ilość ciepłej wody o temp. 40°C:	l	151,0	182,0	265,5	361,2	357,9
Moc akustyczna ErP ²⁾	dB(A)	45	45	53	53	53
Klasa efektywności energetycznej (skala od A+ do F)		A+	A+	A+	A+	A+
Możliwość podłączenia paneli fotowoltaicznych		Tak	Tak	Tak	Tak	Tak
Dodatkowe przyłącze wymiennika ciepła		–	–	–	–	1" M
Powierzchnia dodatkowego wymiennika ciepła	m ²	–	–	–	–	1,2
Wydajność przy temperaturze powietrza 7°C		ciśnienie w kanale: 25 Pa (EN 16147)		ciśnienie w kanale: 30 Pa (CDC LCIE 103-15/C)³⁾		
Współczynnik COP w zależności od profilu obciążenia		2,66 – M	3,05 – L	2,81 – L	3,16 – XL	3,05 – XL
Pobór mocy w trybie czuwania (P _{sc})	W	18	24	32	29	33
Czas nagrzewania (t _n)	h / min	6h47	10h25	07h11	10h39	11h04
Referencyjna temperatura ciepłej wody (T _{ref})	°C	52,7	53,2	52,7	53,1	52,9
Przepływ powietrza	m³/h	140	110	320	320	320
Wydajność przy temperaturze powietrza 15°C (EN 16147)						
Współczynnik COP w zależności od profilu obciążenia		2,88 – M	3,28 – L	3,05 – L	3,61 – XL	3,44 – XL
Pobór mocy w trybie czuwania (P _{sc})	W	19	25	30	30	33
Czas nagrzewania (t _n)	h / min	6h07	9h29	6h24	8h34	8h40
Referencyjna temperatura ciepłej wody (T _{ref})	°C	52,6	53,4	52,8	53,0	53,1
Przepływ powietrza	m³/h	140	110	320	320	320

Wyposażenie dodatkowe

PAW-DHW-STAND Stelaż na urządzenie podwieszane do modeli 100 i 150 litrów

1) Zgodnie z normą ISO 3744. 2) Zgodnie z warunkami normy EN 16147. 3) Wydajność mierzona dla podgrzewacza wody od 10°C do T_{ref} zgodnie z protokołem specyfikacji NF Electricity Performance Mark nr LCIE 103-15C, termodynamiczne podgrzewacze wody z ogrzewaniem indywidualnym (w oparciu o normę EN 16147). * Pompa ciepła do produkcji CWU jest produkowana przez S.A.T.E.

Idealne do montażu w bardzo małej przestrzeni

Model odpowiedni do dowolnych instalacji (dostosowany do maty powierzchni, niskich sufitów, narożników).



Wyposażenie dodatkowe i moduły sterujące

Akcesoria do urządzeń typu All-in-One

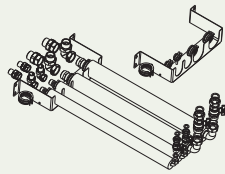

Przewody giętkie i element do montażu ściennego pomp Generacji H typu All-in-One

PAW-ADC-PREKIT-H

Przewody giętkie i element do montażu ściennego pomp Generacji J typu All-in-One (niekompatybilne z WH-ADC0309J3E5C)

PAW-ADC-PREKIT-1



Dekoracyjna pokrywa boczna (magnetyczna) do All-in-One

PAW-ADC-CV150

Specjalne podstawy pod jednostki zewnętrzne

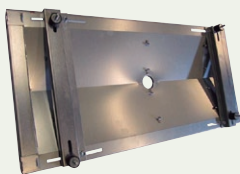

Taca ociekowa kompatybilna z podestem pod jednostkę zewnętrzną

PAW-WTRAY

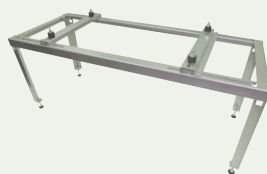

Podest pod jednostkę zewnętrzną
Wymiary (wys. x szer. x głęb.):
400 x 900 x 400 mm

PAW-GRDSTD40

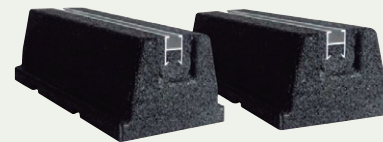

Podstawa pod jednostkę zewnętrzną absorbująca hałas i wibracje
Wymiary (wys. x szer. x głęb.): 600 x 95 x 130 mm
Masa 500 kg

PAW-GRDBSE20

Płytki sterujące z funkcjami dodatkowymi

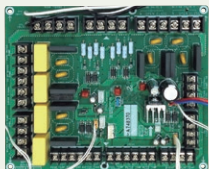

Płytkę sterującą z rozszerzeniem o funkcje zaawansowane do urządzeń Generacji J i H

CZ-NS4P

Akcesoria do układu odszraniania



Grzałka do tacy ociekowej (do modeli split o mocy 3kW i 5kW oraz monoblock o mocy 5kW)

CZ-NE2P

Grzałka do tacy ociekowej do modeli Generacji J i H

CZ-NE3P

Akcesoria hydrauliczne

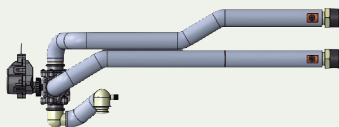

Zawór 3-drogowy do modułu Hydrokit

CZ-NV1



Zawór 3-drogowy przetaczający między CO a CWU

PAW-3WYVLV-HW







1 antyzamrozeniowy zawór spustowy
Wymagane jest zamówienie 2 zaworów na układ





PAW-A2W-AFVLV

Opcjonalny magnes do siatkowego filtra wody w modelach generacji H

PAW-A2W-MGTFILTER







Akcesoria komunikacyjne		Sterownik kaskadowy	
 <p>Aquarea Smart i Service Cloud: zdalne sterowanie i serwisowanie przez router WiFi lub przewodową sieć LAN</p> <p>-----</p> <p>CZ-TAW1</p>	 <p>Interfejs KNX do jednostek Generacji J i H</p> <p>-----</p> <p>PAW-AW-KNX-H</p>	 <p>Interfejs Modbus do jednostek Generacji J i H</p> <p>-----</p> <p>PAW-AW-MBS-H</p>	 <p>Adapter komunikacyjny IP MODBUS do podłączenia do systemu BMS (wymaga zastosowania interfejsów Modbus)</p> <p>-----</p> <p>PAW-A2W-CMH</p>
<p>Przewód przedłużający o długości 10 m do CZ-TAW1</p> <p>-----</p> <p>CZ-TAW1-CBL</p>			

Czujniki do jednostek Generacji J i H

 <p>Czujnik opcjonalny temperatury zewnętrznej</p> <p>-----</p> <p>PAW-A2W-TSOD</p>	 <p>Strefowy opcjonalny czujnik temperatury w pomieszczeniu</p> <p>-----</p> <p>PAW-A2W-TSRT</p>	 <p>Strefowy czujnik temperatury wody (wymagany z płytą CZ-NS4P)</p> <p>-----</p> <p>PAW-A2W-TSHC</p>
 <p>Czujnik solarny</p> <p>-----</p> <p>PAW-A2W-TSSO</p>	 <p>Czujnik zbiornika buforowego CO</p> <p>-----</p> <p>PAW-A2W-TSBU</p>	

Wyposażenie dodatkowe i moduły sterujące



Akcesoria opcjonalne Aquarea Manager (niekompatybilne z jednostkami Generacji J i H)

 <p>Sterownik Aquarea Manager z wyświetlaczem LCD</p> <p>PAW-HPM1</p>	 <p>Sterownik Aquarea Manager bez wyświetlacza LCD</p> <p>PAW-HPM2</p>	 <p>Ekran dotykowy</p> <p>PAW-HPMED</p>	
 <p>Czujnik zbiornika buforowego</p> <p>PAW-HPMB1</p>	 <p>Czujnik zbiornika buforowego z gniazdem pomiarowym</p> <p>PAW-HPMDHW</p>	 <p>Czujnik opaskowy temperatury wody w obiegu grzewczym</p> <p>PAW-HPMAH1</p>	 <p>Czujnik temperatury zewnętrznej</p> <p>PAW-HPMUH</p>
<p>Interfejs do podłączenia sterownika Aquarea Manager do pompy ciepła Aquarea typu split (sterownik HPM może regulować wszystkie parametry z poziomu pompy ciepła)</p> <p>PAW-HPMINT-U</p>		<p>Interfejs do podłączenia sterownika Aquarea Manager do pompy ciepła Aquarea typu monoblok (sterownik HPM może regulować wszystkie parametry z poziomu pompy ciepła)</p> <p>PAW-HPMINT-M</p>	
<p>Czujnik zbiornika buforowego do paneli słonecznych (o wyższym zakresie temperatur)</p> <p>PAW-HPMSOL1</p>		<p>Czujnik pokojowy z dostosowywaniem nastawy</p> <p>PAW-HPMR4</p>	
<p>Interfejs do podłączenia sterownika Aquarea Manager do pompy ciepła Aquarea typu monoblok i split F (sterownik HPM może regulować wszystkie parametry z poziomu pompy ciepła)</p> <p>PAW-HPMINT-F</p>			<p>Czujnik punktu rosy</p> <p>PAW-DEWPOINTSENSOR</p>

Akcesoria do klimakonwektorów Smart

<p>Zestaw 2 nóżek do zabezpieczenia rur z wodą</p> <p>PAW-AAIR-LEGS-1</p>	<p>Przewód przyłączeniowy silnika do urządzeń z przyłączami hydraulicznymi po prawej stronie</p> <p>PAW-AAIR-RHCABLE</p>
--	---

Akcesoria do zasobnika wody użytkowej

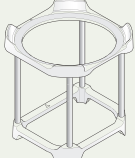
 <p>Czujnik do montażu w zasobniku (z przewodem o długości 5 mb)</p> <p>PAW-TS1</p> <p>Czujnik do montażu w zasobniku (z przewodem o długości 20 m)</p> <p>PAW-TS2</p> <p>Czujnik do montażu w zasobniku (z przewodem o długości 5 mb, średnica tylko 6 mm)</p> <p>PAW-TS4</p>	 <p>Czujnik temperatury do zasobników innych firm (z osłoną miedzianą i przewodem o długości 20 mb)</p> <p>CZ-TK1</p>	 <p>Stelaż na urządzenie podwieszane do modeli 100 i 150 litrów</p> <p>PAW-DHW-STAND</p>
--	---	--

Akcesoria do jednostki wentylacyjnej z odzyskiem ciepła

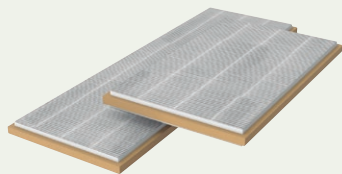

Zestaw filtrów po stronie nawiewu i wywiewu

PAW-VEN-FLTKit



Opcjonalna płytk sterująca z funkcjami dodatkowymi (podłączenie z pompą ciepła, grzałki, chłodnice)

PAW-VEN-ACCPCB



Sterownik z panelem dotykowym HRV. Ramka w kolorze białym (przewód należy zamówić oddzielnie)

PAW-VEN-DPL



Przewód z wtykiem do połączenia jednostki ze sterownikiem DPL (12 mb)

PAW-VEN-CBLEXT12



Rozdzielacz 4-wtykowy CE/CD do podłączenia dodatkowego sterownika DPL (jeden na sterownik)

PAW-VEN-DIVPLG



Zestaw ścienny z puszką podtykową do sterownika DPL

PAW-VEN-DPLBOX

Czujnik ścienny temperatury, CO₂, RH

PAW-VEN-S-C02RH-W

Czujnik ścienny CO₂

PAW-VEN-S-C02-W

Czujnik kanałowy CO₂

PAW-VEN-S-C02-D

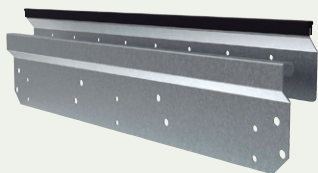

Zestaw uchwyty do samodzielnego montażu na ścianie

PAW-VEN-WBRK



Elektryczna nagrzewnica kanałowa 0,6 kW (zawiera przełącznik)

PAW-VEN-HTR06



Elektryczna nagrzewnica kanałowa 1,2 kW (zawiera przełącznik)

PAW-VEN-HTR12

Pompa ciepła Aquarea Generacji H typu All-in-One

Widok z przodu



Widok z boku



Widok z góry

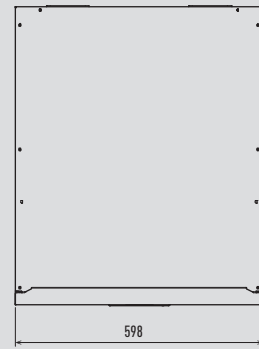

Widok z dołu

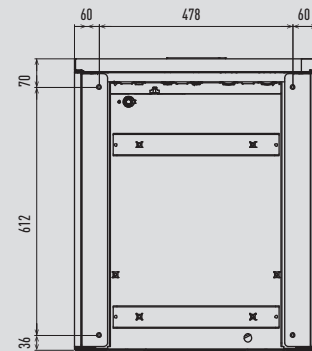

Jednostka: mm

Pompa ciepła Aquarea Generacji J typu All-in-One

Widok z przodu

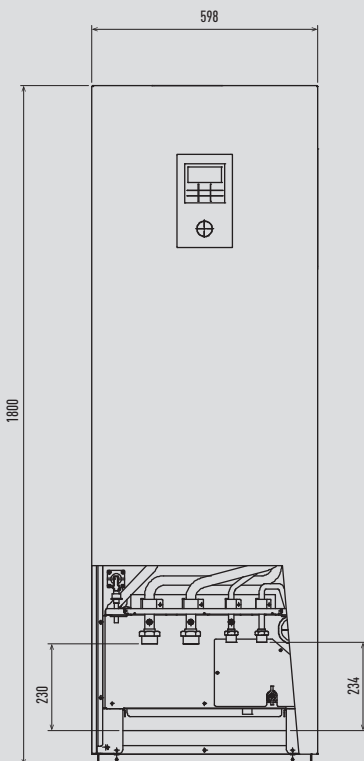

Widok z boku



Widok z góry

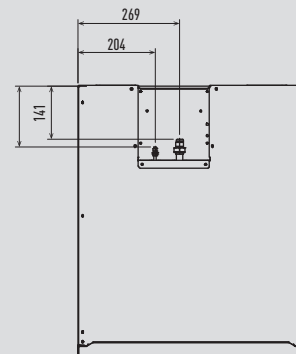

Widok z dołu

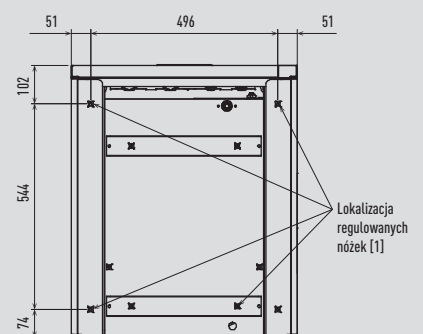

Jednostka: mm

Kompaktowa jednostka Aquarea typu All-in-One

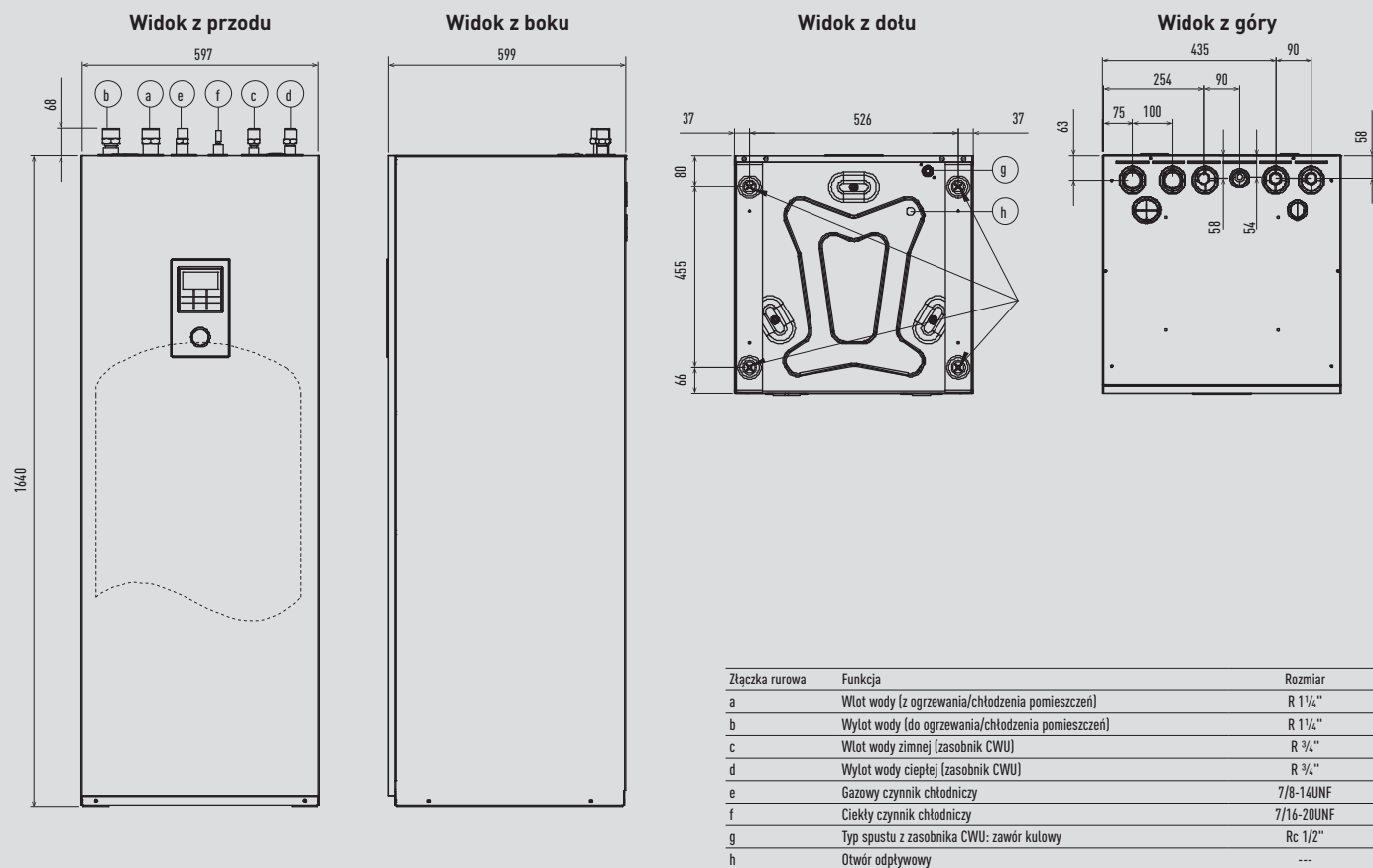

Jednostka: mm

Moduł hydrauliczny Aquarea Generacji J i H

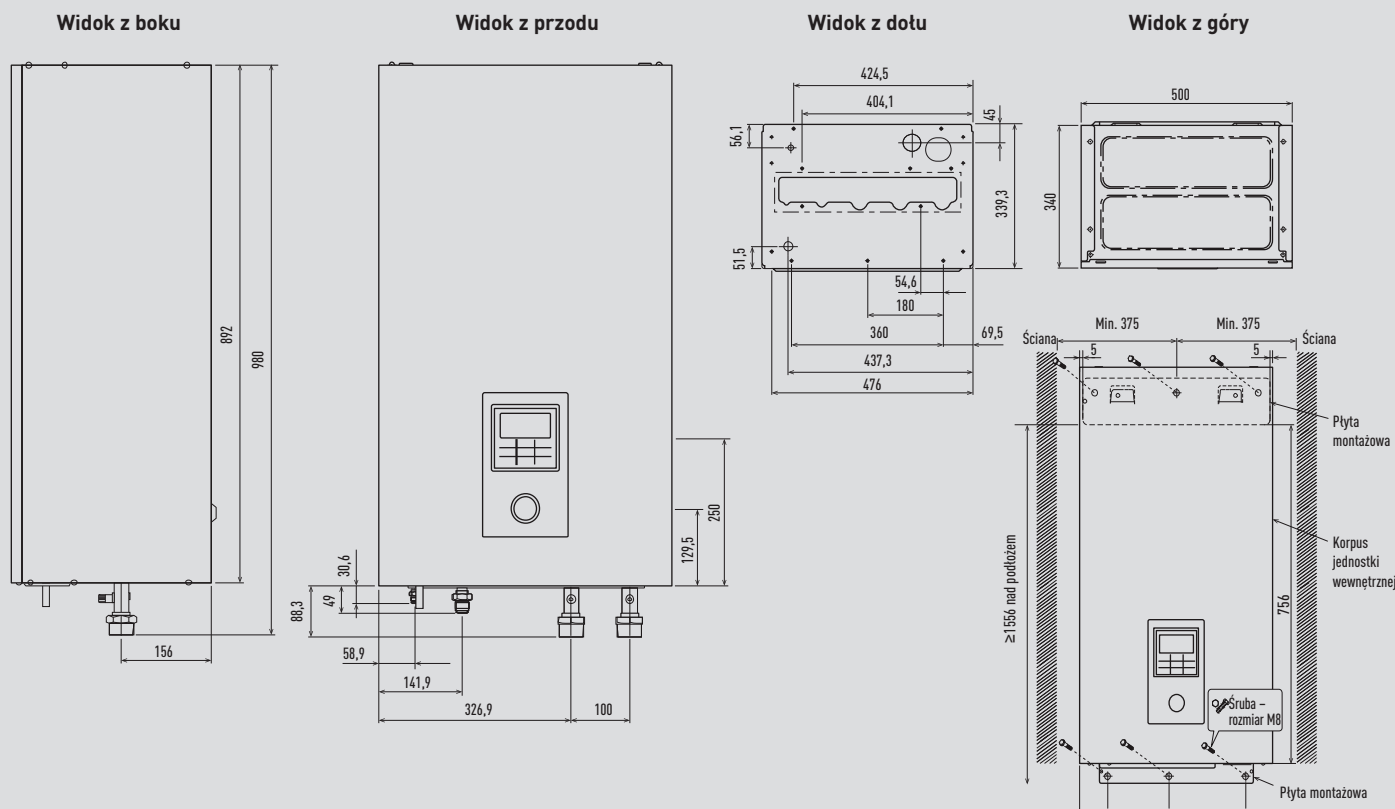

Jednostka: mm

Moduł hydrauliczny Aquarea Generacji F

Widok z boku

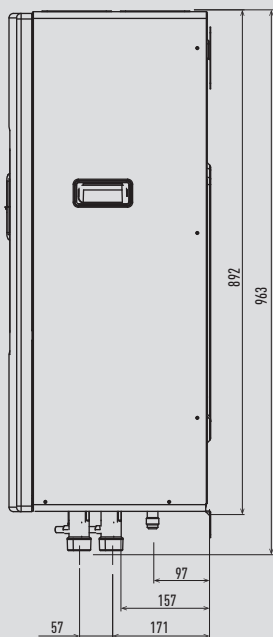

Widok z przodu

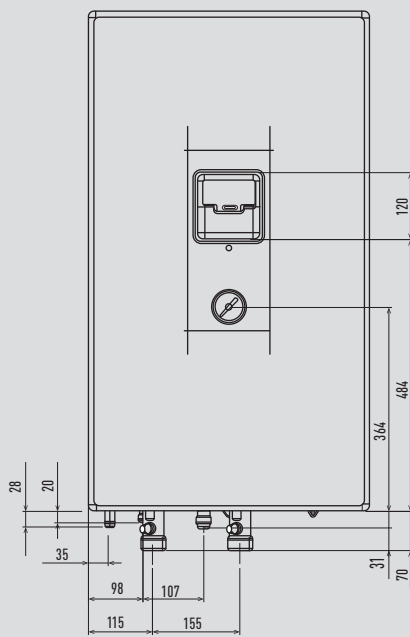

Widok z dołu

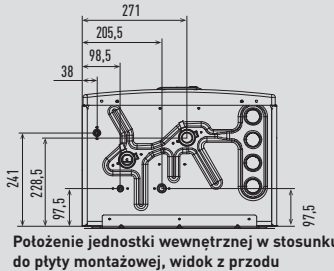

Położenie jednostki wewnętrznej w stosunku do płyty montażowej, widok z przodu

Widok z góry

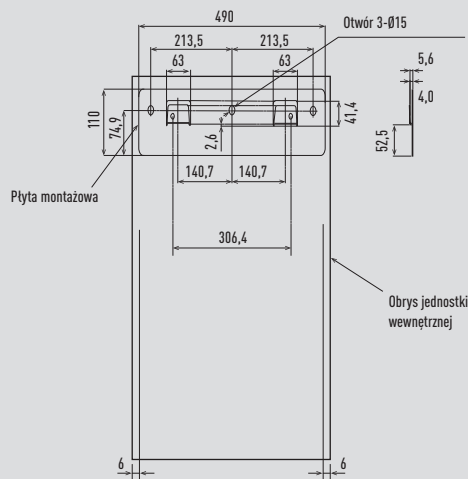
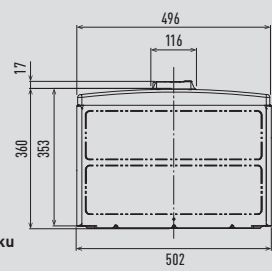

Jednostka: mm

Jednostka zewnętrzna Aquarea High Performance typu split o mocy 3 i 5 kW

Wymagana ilość miejsca do instalacji

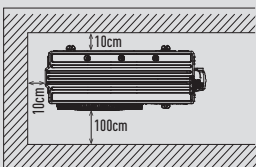

Rozstaw śrub kotwiących 540 x 330

Widok z góry

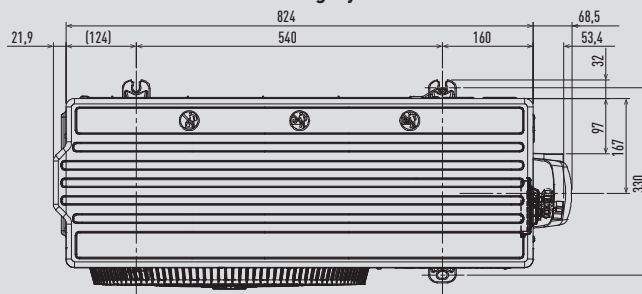

Widok z boku

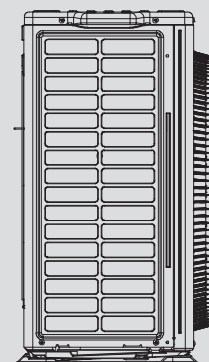

Widok z przodu

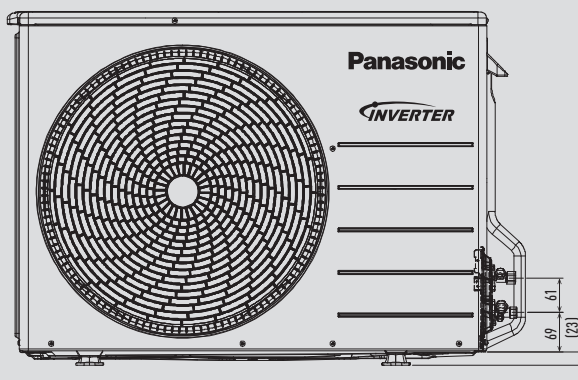

Widok z boku

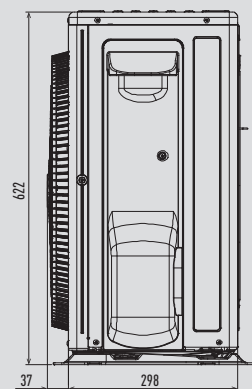

Jednostka: mm

Jednostka zewnętrzna Aquarea High Performance typu split o mocy 7 i 9 kW

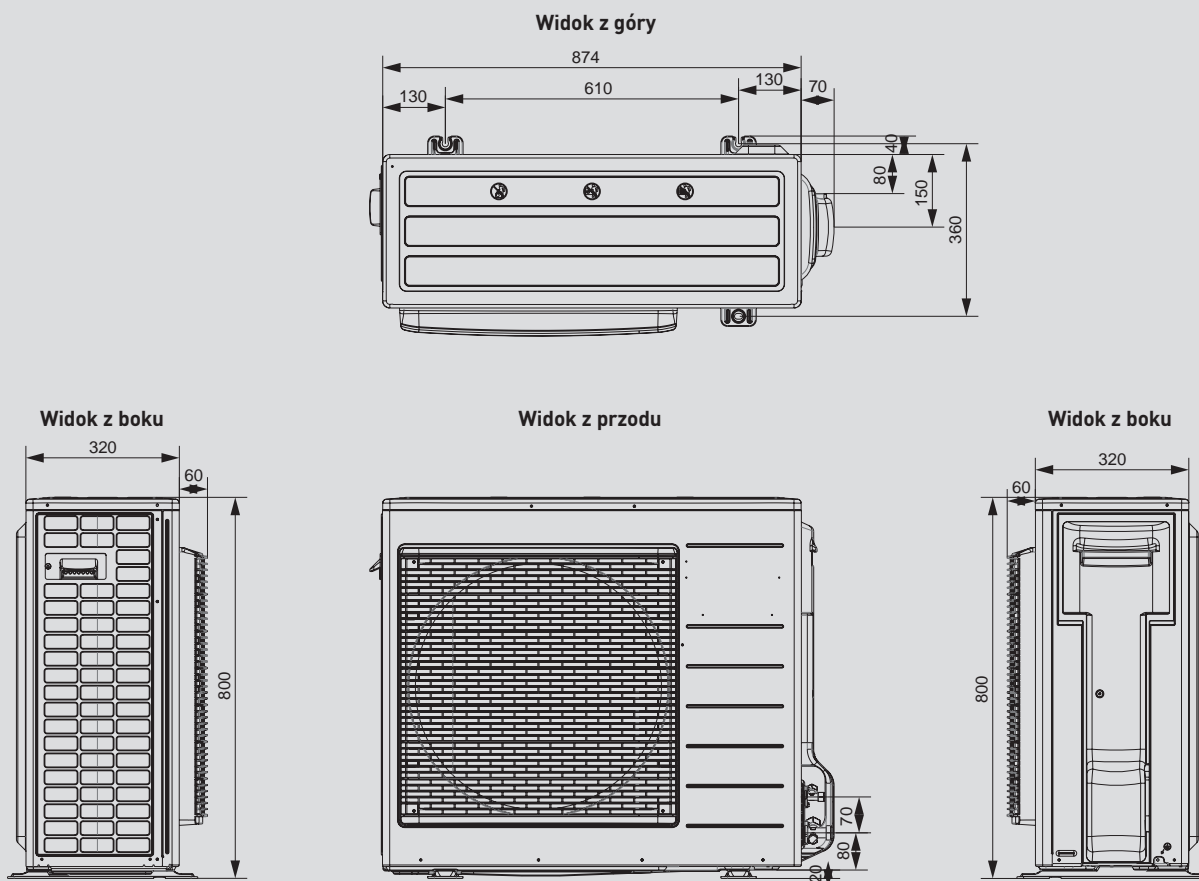

Jednostka: mm

Jednostka zewnętrzna Aquarea High Performance, T-CAP i HT typu split o mocy od 9 do 16 kW

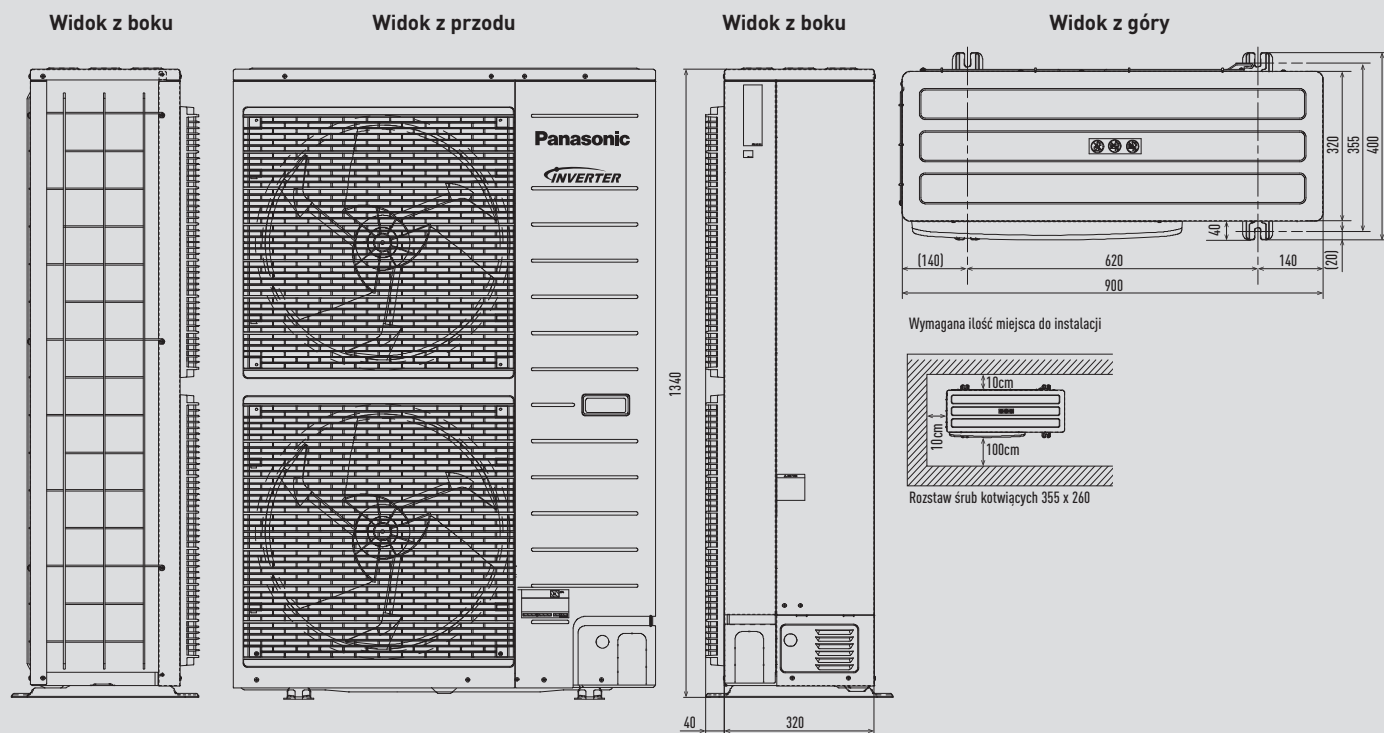

Jednostka: mm

Jednostka zewnętrzna Aquarea High Performance typu monoblok Generacji J i H o mocy od 5 do 9 kW

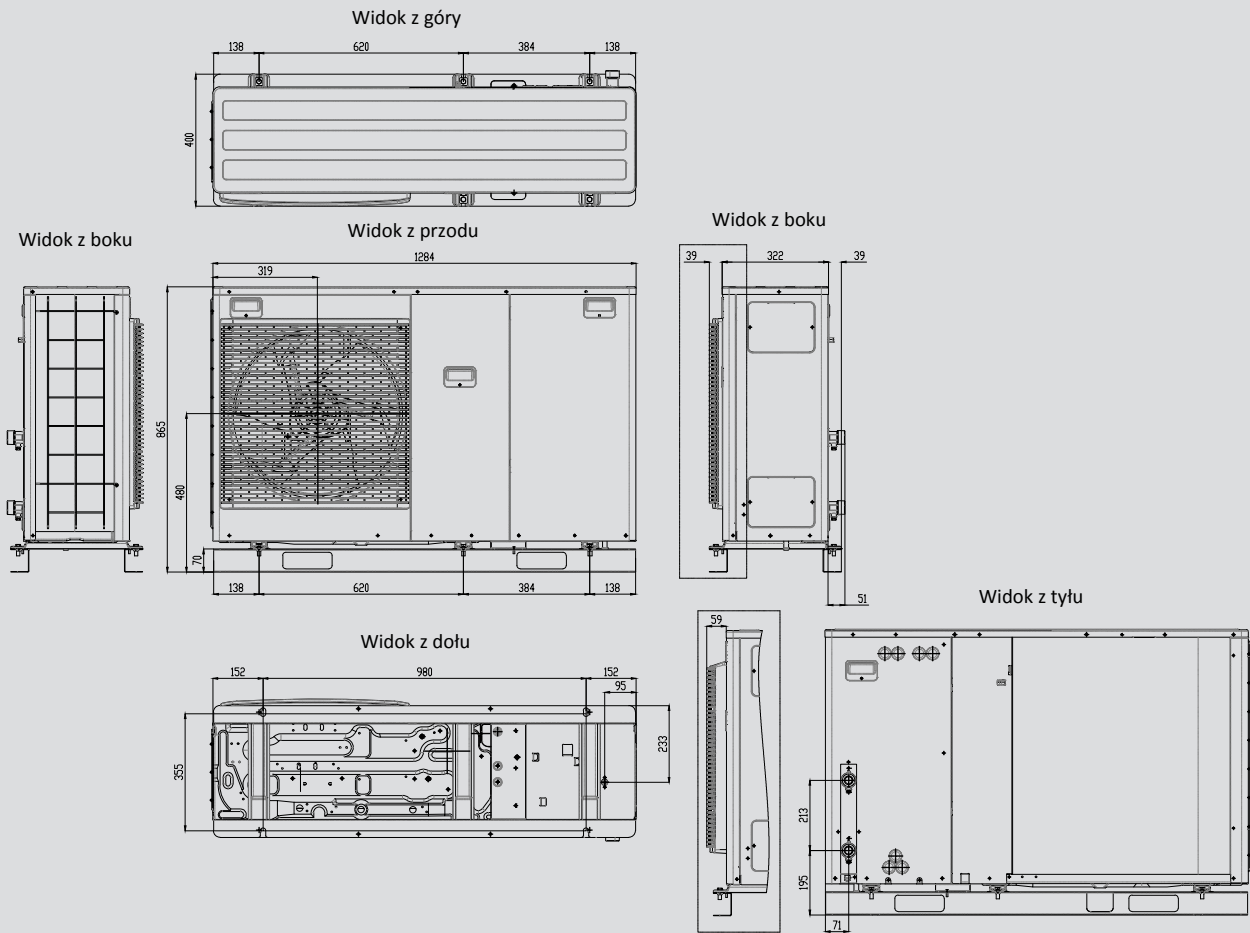

Jednostka: mm

Jednostka zewnętrzna T-CAP typu split w wersji Super Quiet oraz jednostki zewnętrzne High Performance i T-CAP typu monoblock o mocy od 9kW do 16 kW

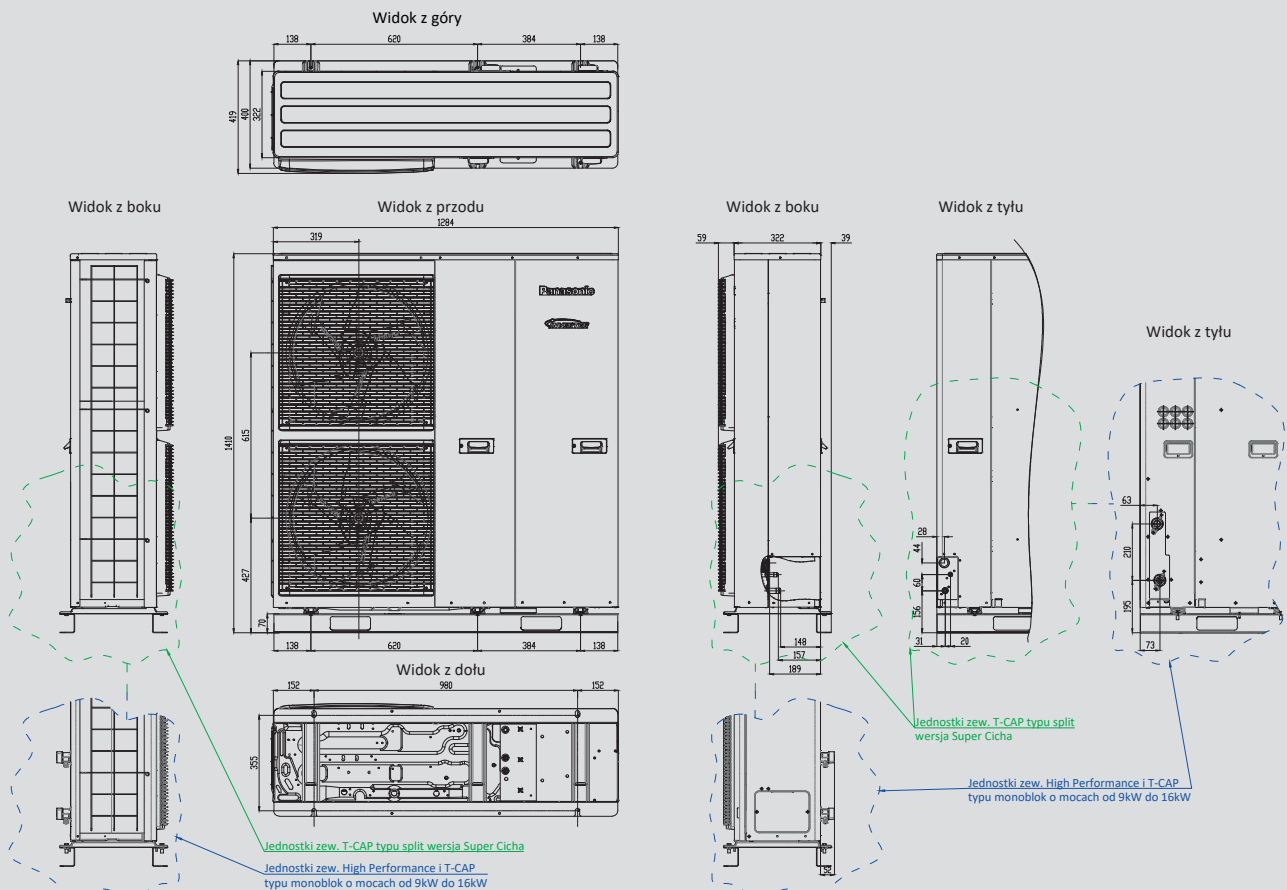

Jednostka: mm

Klimakonwektory Smart

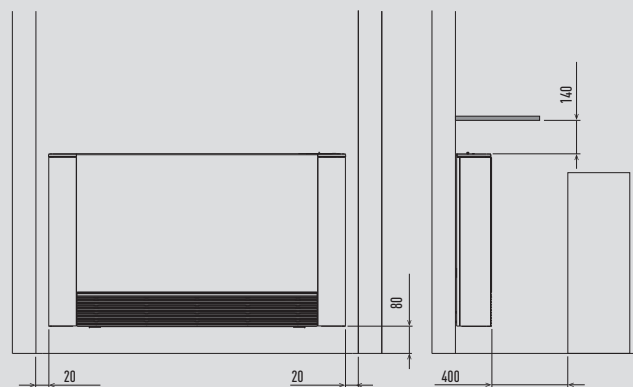
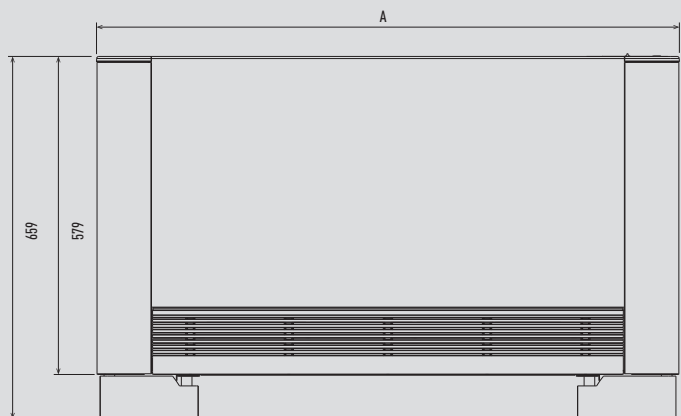

	PAW-AAIR-200-2	PAW-AAIR-700-2	PAW-AAIR-900-2
A	735	935	1135

Jednostka: mm

Zbiornik buforowy PAW-BTANK50L-2

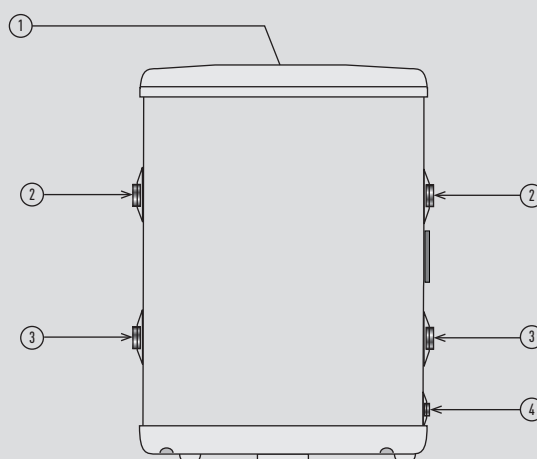
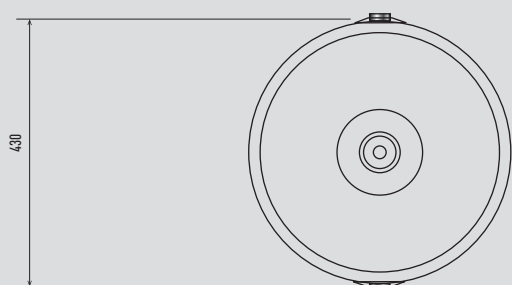
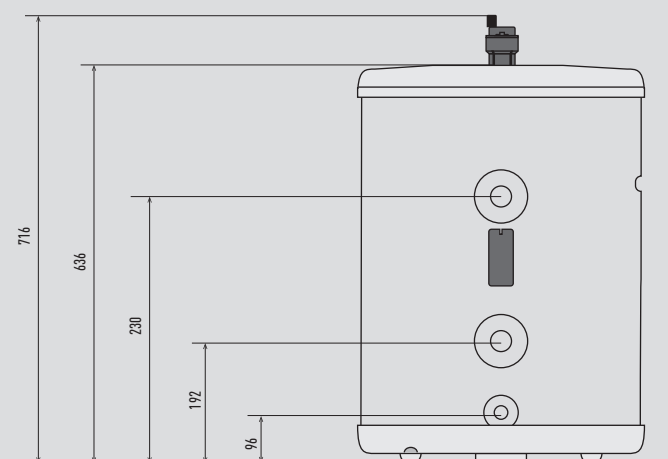

Rozmiar przyłącza	Funkcja
1 1/2" BSPP, żeńskie	Odpowietrzanie
2 1" BSPP, żeńskie	Górne przyłącze zasilania/powrotu
3 1" BSPP, żeńskie	Dolne przyłącze zasilania/powrotu
4 1/4" BSPP, żeńskie	Opróżnianie

Jednostka: mm

Zasobnik emaliowany PAW-TA15C1E5STD

Punkt podłączenia w przypadku montażu pionowego

Zanurzeniowa rurka kontrolna Anoda magnezowa

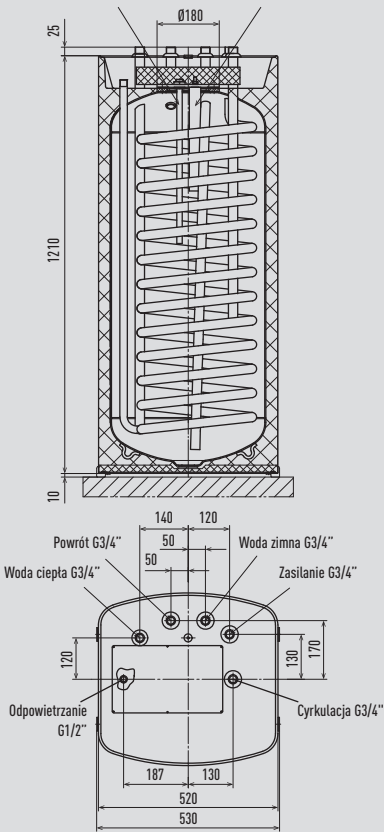

Punkt podłączenia w przypadku montażu wiszącego

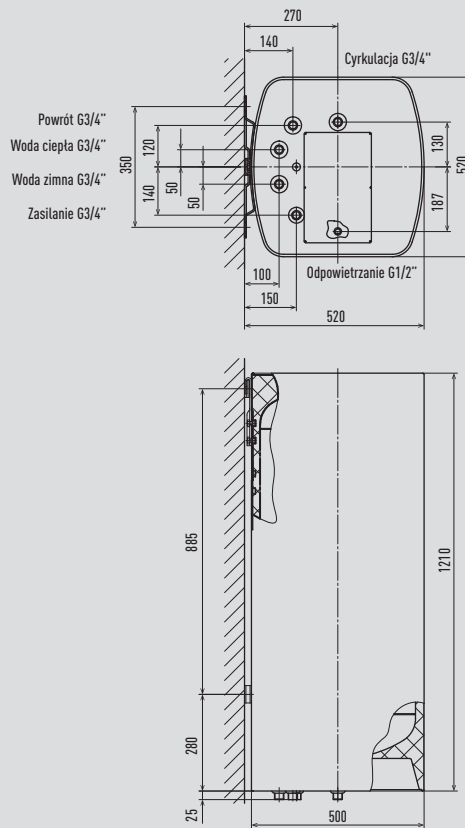

Jednostka: mm

Zasobniki emaliowane PAW-TA20C1E5STD / PAW-TA30C1E5STD / PAW-TA40C1E5STD

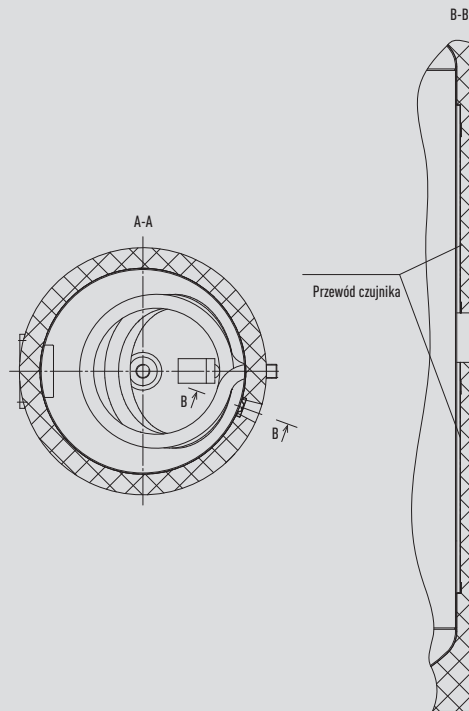
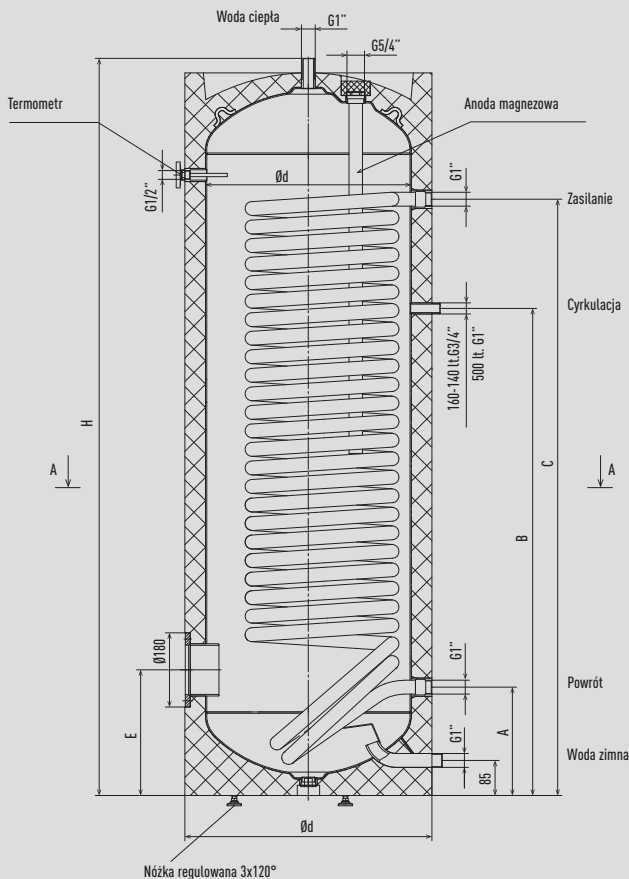

	Ød	H	A	B	C	E
PAW-TA20C1E5STD	500	1340	263	803	998	305
PAW-TA30C1E5STD	500	1797	263	983	1313	305
PAW-TA40C1E5STD	570	1832	320	1000	1460	345

Jednostka: mm

Zasobnik emaliowany PAW-TA30C2E5STD

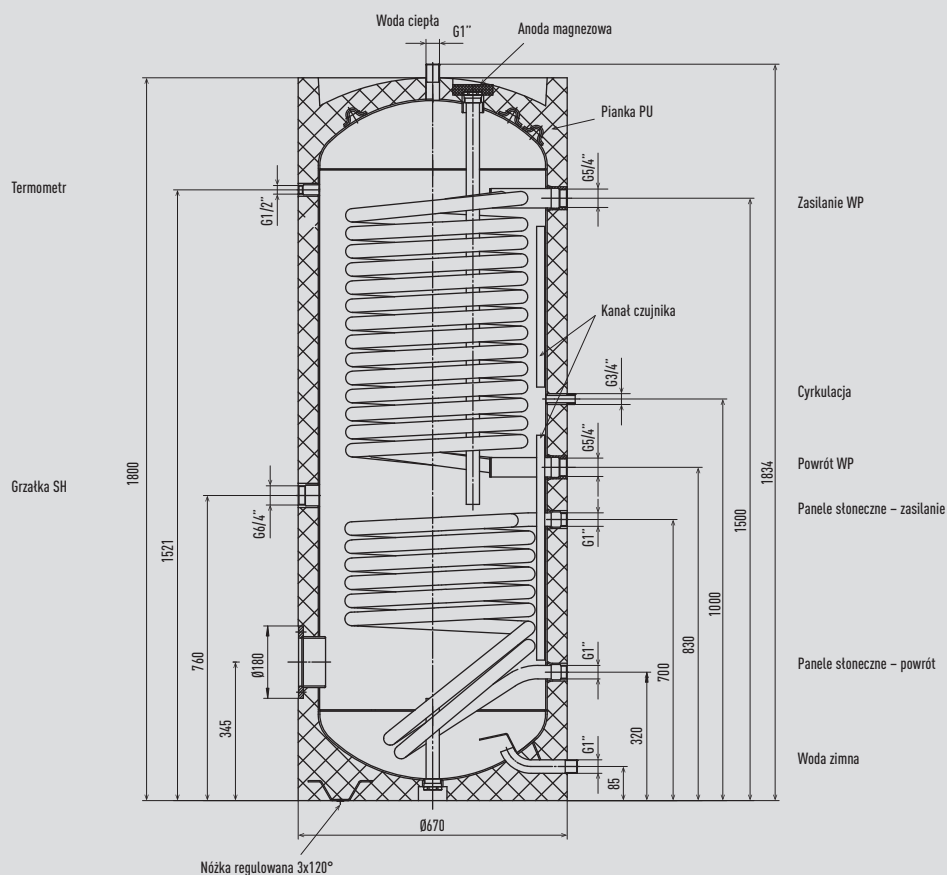

Jednostka: mm

Zasobniki ze stali nierdzewnej PAW-TD20C1E5 / PAW-TD30C1E5

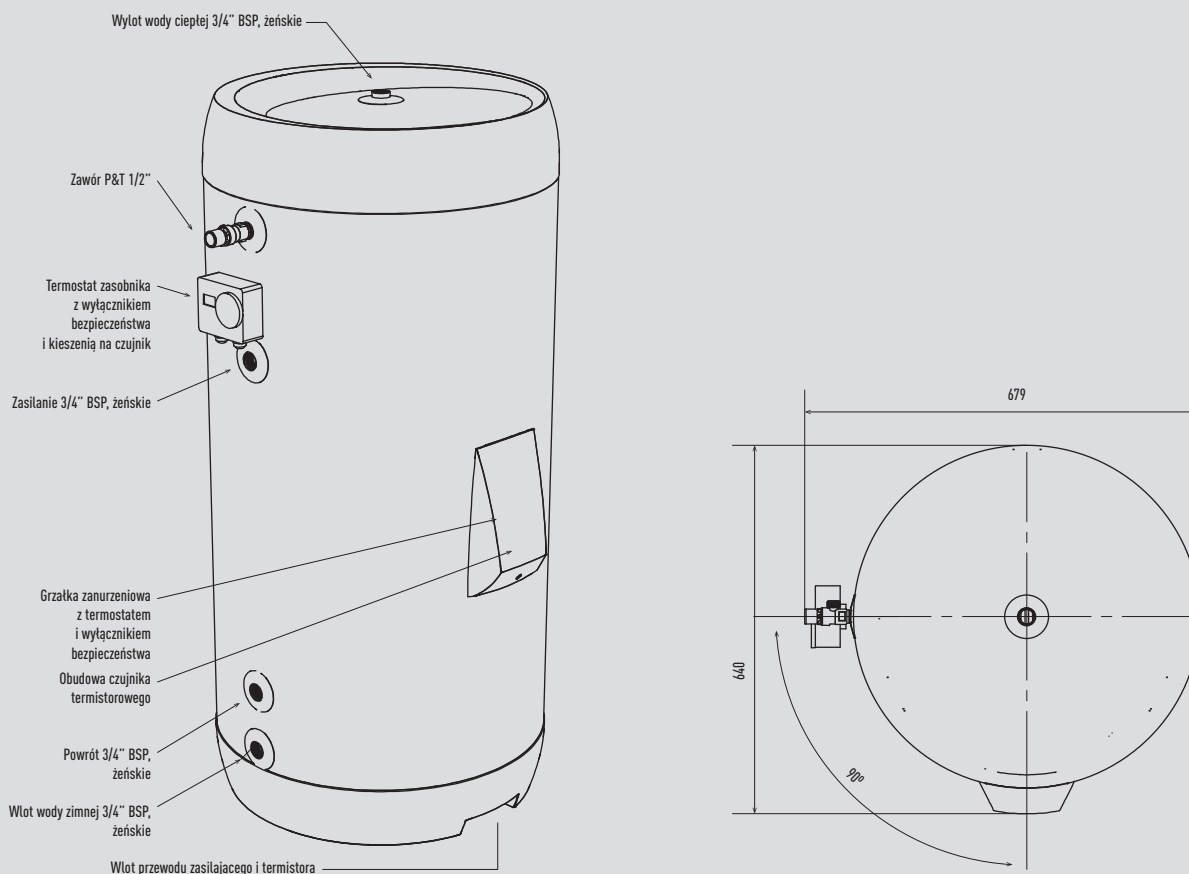

Jednostka: mm

Jednostka wentylacyjna z odzyskiem ciepła

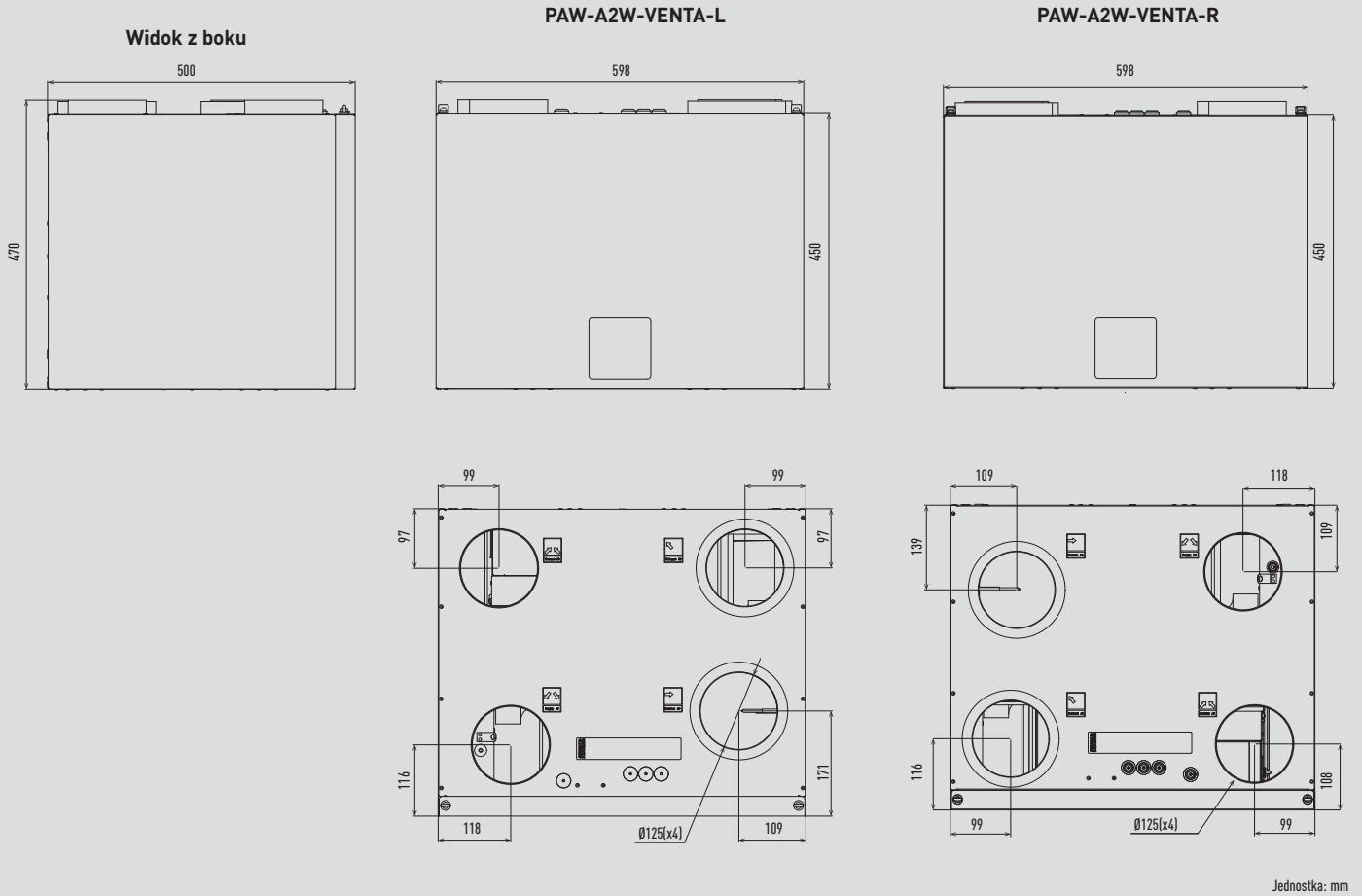

Pompa ciepła do produkcji CWU

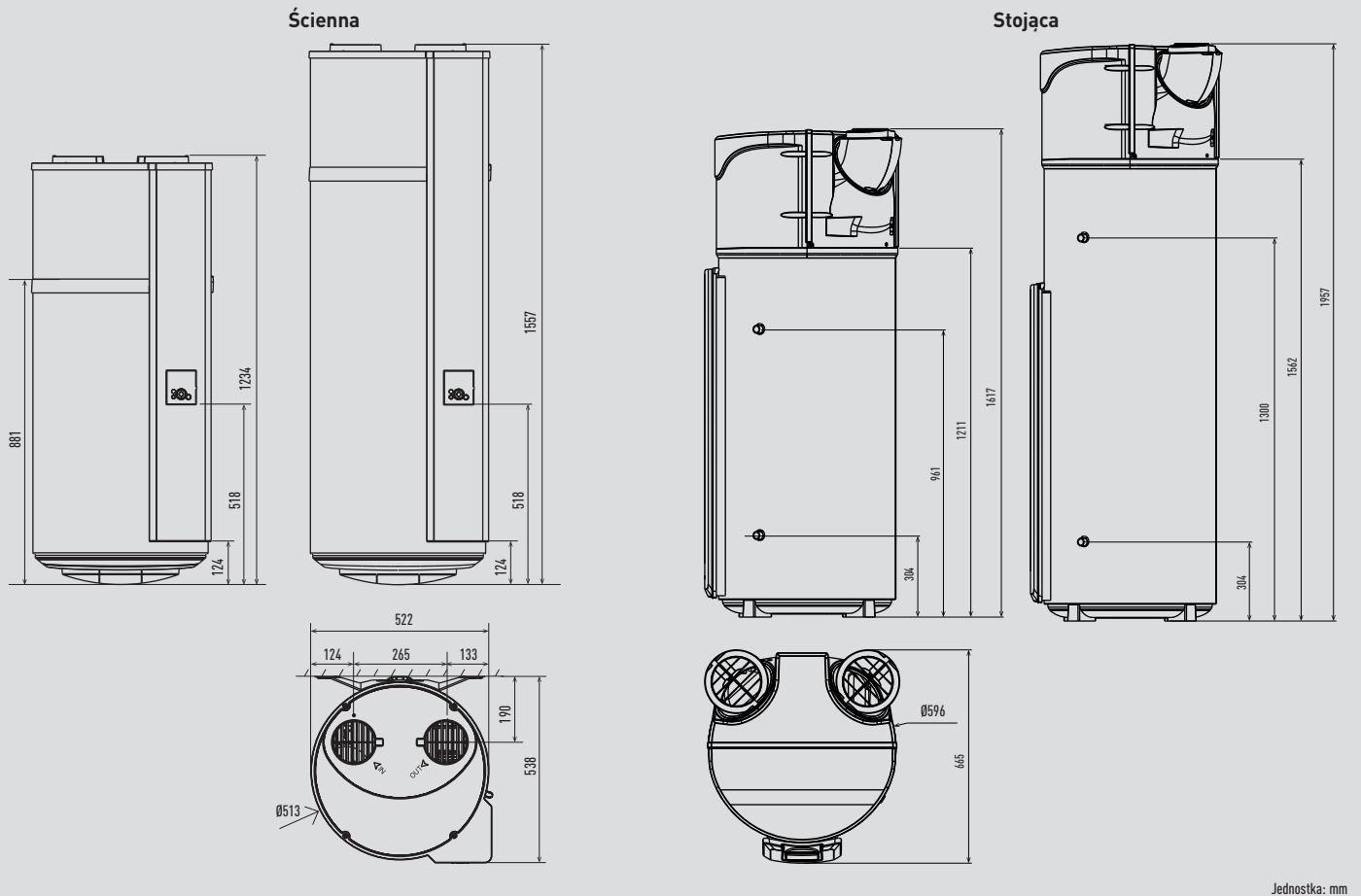

Ze względu na postęp techniczny i ciągłe udoskonalanie naszych wyrobów dane techniczne zawarte w niniejszym katalogu (z wyłączeniem błędów drukarskich) mogą podlegać nieznaczny zmianom bez wcześniejszego powiadomienia przez producenta. Niniejszego folderu nie wolno powielać w całości bądź w części bez wyraźnej zgody firmy Panasonic Marketing Europe GmbH.

Panasonic®

Zaloguj się na stronie
www.aircon.panasonic.pl i przekonaj się,
w jaki sposób możemy pomóc.

Panasonic Marketing Europe GmbH
Panasonic Air Conditioning
Hagenauer Strasse 43, 65203 Wiesbaden, Niemcy



Układ napełniać i uzupełniać czynnikiem chłodniczym podanego typu. Producent nie odpowiada za straty ani obniżenie poziomu bezpieczeństwa spowodowane użyciem innego czynnika chłodniczego.
Jednostki zewnętrzne podane w katalogu zawierają fluorowane gazy cieplarniane o potencjale tworzenia efektu cieplarnianego (GWP) wyższym niż 150.